

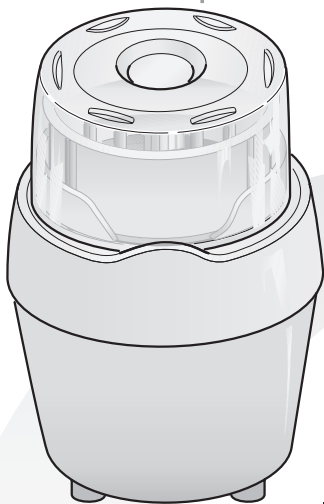





ROZDRABNIACZ
УНИВЕРСАЛЬНАЯ КУХОННАЯ МАШИНА
УНІВЕРСАЛЬНА КУХОННА МАШИНА
MINCER
TRITATUTTO

TR30



INSTRUKCJA OBSŁUGI
ИНСТРУКЦИИ ПО ЭКСПЛУАТАЦИИ
ІНСТРУКЦІЇ ПО ЕКСПЛУАТАЦІЇ
INSTRUCTION FOR USE
ISTRUZIONI PER L'USO



PL	5
RU	11
UK	17
EN	23
IT	30



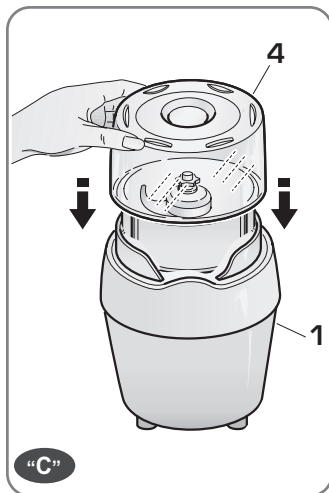
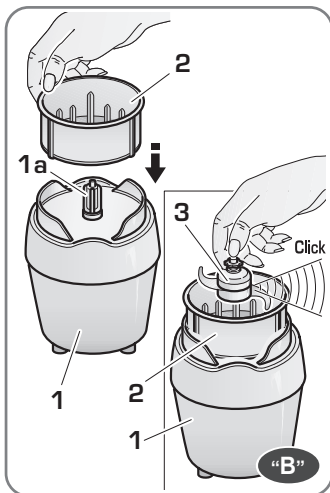
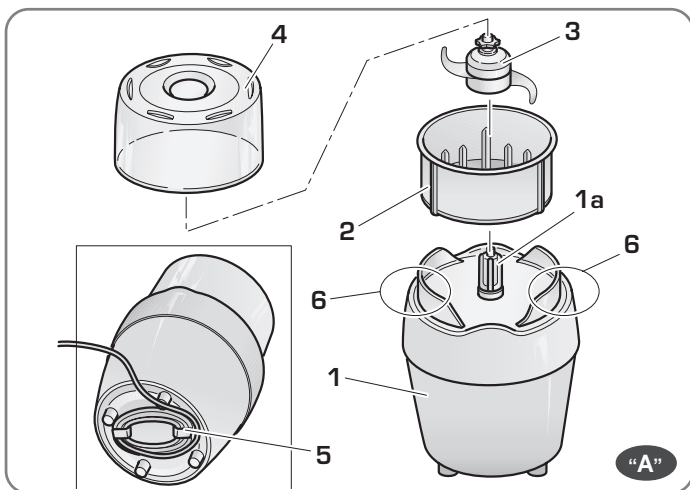

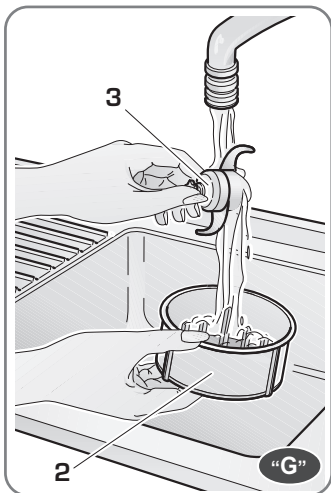
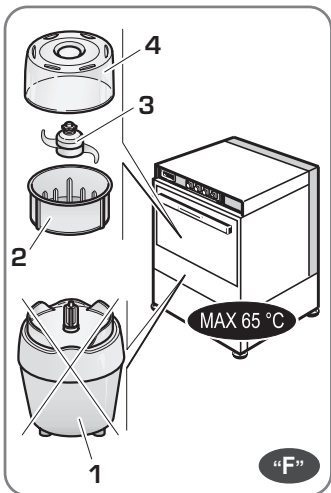
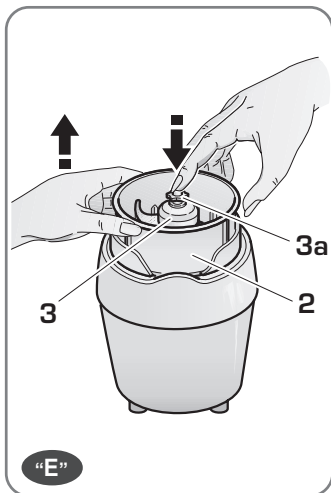

- Uwagi dotyczące użycia -



Prosimy o dokładne zapoznanie się z poniższą instrukcją obsługi, która dostarczy Państwu ważnych informacji dotyczących bezpieczeństwa instalowania, użytkowania i konserwacji.

- Instrukcje obsługi należy zachować.
- Przed uruchomieniem urządzenia, należy sprawdzić czy jest ono kompletne. Podstawa silnika, pojemnik i ostrze nie mogą być uszkodzone lub popękane.

Izolacja lub wtyczka kabla zasilającego nie mogą być popękane lub uszkodzone.

W razie wystąpienia w/w problemów, należy zwrócić się do wykwalifikowanego serwisu.

- ⚠ **Urządzenie nie powinno być używane przez osoby (w tym dzieci) niepełnosprawne umysłowo i fizycznie lub nie posiadające doświadczenia i odpowiedniej wiedzy, chyba że zostanie zapewniony należyty dozór.**

- ⚠ **Należy pilnować, aby dzieci nie bawiły się urządzeniem.**



- **Dla Państwa bezpieczeństwa zaleca się zasilanie urządzenia poprzez wyłącznik bezpieczeństwa (RCD) z prądem zmiennym, nie przekraczającym 30mA.**
- Nigdy nie zanurzaj Podstawy silnika (1) w wodzie lub w innych płynach.
- Po zakończeniu użytkowania urządzenia, należy wyczyścić jego wszystkie części, które mają styczność z pożywieniem, wykonując czynności i porady zawarte w rozdziale "Czyszczenie".

- ⚠ **Do pojemnika nie należy wkładać pożywienia, którego temperatura przekracza 50°C.**

- ⚠ **Należy pamiętać, aby przy napełnianiu pojemnika (2) nie przekroczyć 2/3 jego pojemności i/lub nie przekraczać dawek zawartych w tabeli.**

- ⚠ **Nie wkładać do pojemnika (2) pożywienia płynnego lub bardzo soczystego.**

- ⚠ **Nie mieć twardych części pożywienia (kawa, skorupki, suszone warzywa, zboża, cukier, kości, etc.) lub pożywienia zamrożonego.**

- ⚠ **Unikać funkcjonowania urządzenia na "pusto".**

- W celu uniknięcia jakichkolwiek skaleczeń, nie wkładać palców do pojemnika (2) w pobliżu ostrzy.
- W celu usunięcia resztek pożywienia z pojemnika, należy użyć wyłącznie odpowiedniego przyrządu, **nie używać palców.**

- ⚠ **Po uwolnieniu ucisku na pokrywkę (4), należy odczekać, aż ostrze zatrzyma się, a następnie otworzyć pokrywkę.**

- W celu uniknięcia przegrzania urządzenia, nie należy przekraczać cykli pracy (ilości i czasu) zawartych w tabeli. Po każdej przerwie w użytkowaniu, należy odczekać 2 minuty, aż urządzenie się ochłodzi. W przypadku dłuższej pracy urządzenia, należy zapewnić urządzeniu dostateczne przerwy w funkcjonowaniu.

- ⚠ **Po zakończeniu użytkowania urządzenia, należy zawsze odłączyć wtyczkę z sieci zasilającej.**

⚠ Uwaga ostrza są bardzo ostre. Należy obchodzić się z nimi bardzo ostrożnie.

👁 Nie wkładać pojemnika (2) do kuchenki mikrofalowej oraz do piekarnika tradycyjnego.

W razie problemów z urządzeniem, należy zwrócić się do wykwalifikowanego serwisu.

Nie naprawiać urządzenia samodzielnie.

Jakiegolwiek próby naprawy urządzenia przez niewykwalifikowany personel, spowodują automatycznie utratę gwarancji, nawet jeżeli jej okres jeszcze nie upłynął.



-- Charakterystyka --

- | | | |
|--|--|---|
| <ul style="list-style-type: none"> - Napięcie : - Pobór mocy : | <p>Tabliczka znamionowa została umieszczona na urządzeniu.</p> | <ul style="list-style-type: none"> - Wymiary urządzenia (tylko część silnika) (SxGxW) : 16,2x16,2x23,5 cm - Pojemność pojemnika : mięso 250 gr. |
|--|--|---|

-- Użycie --

Opis urządzenia (Rys. A)

- 1) Podstawa silnika
- 2) Sworzeń
- 3) Pojemnik
- 4) Ostrza
- 5) Pokrywka

Opis przycisków (Rys. A)

- 6) Wyłącznik bezpieczeństwa

Użycie

- Umieścić pojemnik (2) na podstawie silnika (1) (rys. B).
- Zamontować ostrza (3) na sworzniu (1a) upewniając się czy zostały odpowiednio zamontowane (rys. B).

⚠ Uwaga ostrza (3) są bardzo ostre. Należy obchodzić się z nimi bardzo ostrożnie.

- Włożyć pożywienie do pojemnika (2) (przestrzegając ilości zawartych w tabeli "Czas i ilość").

👁 Nie wkładać pożywienia do pojemnika (2) szczególnie soczystego lub płynnego (np. pomidory). Wkładać do pojemnika (2) pożywienie pokrojone w drobne kawałki.

- Umieścić pokrywę (4) na podstawie silnika (1) (rys. C).
- Podłączyć urządzenie do sieci zasilającej, wkładając wtyczkę do gniazdka zasilającego.
- Uruchomić urządzenie naciskając pulsacyjnie pokrywę (4) (rys. D).

 **Jeśli wykonując powyższą operację urządzenie nie uruchomi się, należy upewnić się czy została odpowiednio zainstalowana pokrywka (4) oraz pojemnik (2).**

- W celu zatrzymania urządzenia należy zwolnić nacisk na pokrywę (4).

 **Bezpiecznik zatrzymuje prawie natychmiast ostrza (3). Przed zdjęciem pokrywki (4), należy upewnić się czy ostrza się zatrzymały.**

- W celu wyjęcia ostrzy (3), wcisnąć przycisk centralny (3a) i jednocześnie podnieść pojemnik (2) (rys. E).

 **Przed zdjęciem pokrywki (4), należy ZAWSZE odłączyć wtyczkę z sieci zasilającej.**

Porady

- Stopień zmielenia pożywienia zależy od czasu funkcjonowania.
- jeśli zajdzie konieczność przełożenia pożywienia ze ścianek pojemnika na środek, należy użyć łopatk.
- Jeśli po dłuższym okresie funkcjonowania urządzenia, rezultaty nie będą zadowalające należy wymienić ostrza.

Zalecany maksymalny czas oraz ilość

Składniki	Max. ilość pożywienia	Max. czas pracy	Rodzaj pracy
Pietruszka	20 g	6 sek.	pulsacyjny
Cebula	150 g (pokrojona na części)	9 sek.	pulsacyjny
Szalotka	150 g (pokrojona na części)	9 sek.	pulsacyjny
Czosnek	60 g (zębki)	5 sek.	pulsacyjny
Marchew	150g	5 sek.	pulsacyjny
Biszkopt	50 g	5 sek.	pulsacyjny
Czekolada (kostka 1cm)	150g	8/10 sek.	pulsacyjny
Migdał	200 g	6 sek.	pulsacyjny
Orzech laskowy	200 g	12 sek.	pulsacyjny
Orzech	150 g	10 sek.	pulsacyjny
Ser szwajcarski	150 g (kostka)	10 sek.	pulsacyjny
Jajko na twardo	200 g (pokrojone na części)	5 sek.	pulsacyjny
Mięso	250 g (pokrojone na części, bez kości)	6 sek.	pulsacyjny

Czyszczenie

⚠ **P r z e d** przystąpieniem do czyszczenia urządzenia, należy **ZAWSZE** o d ł ą c z y ć urządzenie od sieci zasilającej.

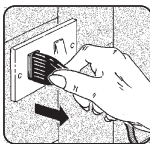

- W celu wyczyszczenia podstawy silnika (1), należy użyć wilgotnej ściereczki, **unikając użycia detergentów, które mogą spowodować zarysowania.**

⚠ **Nigdy nie zanurzać podstawy silnika (1) w wodzie lub innych płynach.**

⚠ **Nigdy nie myć podstawy silnika (1) w zmywarce do naczyń (rys. F).**

- Czyszczenie wszystkich części urządzenia, oprócz podstawy silnika (1), może być wykonane pod letnią wodą i przy użyciu detergentów do naczyń. W/w części, za wyjątkiem podstawy silnika (1), mogą być myte w zmywarce do naczyń w temperaturze nie większej niż 65°C (rys. F).

- W celu umycia ostrzy (3), należy włożyć je pod gorącą bieżącą wodę (rys. G). Należy uważać, aby się nie poparzyć.

⚠ W celu umycia ostrzy zalecamy użycie szczoteczki do mycia naczyń.

⚠ **Ostrza (3) są bardzo ostre. Należy obchodzić się z nimi bardzo ostrożnie.**

- Przebarwienia urządzenia występujące podczas mielenia pożywienia (np. podczas mielenia

pomarańczy lub marchwi), mogą być usunięte dzięki ściereczce nasączonej oliwą spożywczą.

⚠ **Jeżeli czyszczenie nie jest wykonane zgodnie z instrukcją istnieje ryzyko pożaru.**

Przed włożeniem wtyczki do sieci zasilającej, należy upewnić się czy urządzenie oraz jego wszystkie części są dokładnie wysuszone.

- Po zakończeniu użytkowania, wyjęciu wtyczki z sieci zasilającej oraz przeprowadzeniu czynności czyszczących, istnieje możliwość złożenia kabla urządzenia według ilustracji przedstawionej na rys. A – pozycja 5.

Recycling

Urządzenie zostało wyprodukowane zgodnie z Dyrektywą 2002/96/EC odnośnie zużytego sprzętu elektrycznego i elektronicznego (WEEE). Symbol przekreślonego kosza



umieszczony na urządzeniu oznacza, że niniejszy produkt nie jest klasyfikowany jako odpad z gospodarstwa domowego. Urządzenie, w celu jego złomowania, należy zdać w odpowiednim punkcie utylizacji odpadów w celu recyklingu komponentów elektrycznych i elektronicznych lub zwrócić producentowi w momencie zakupu nowego urządzenia.

Użytkownik jest zobowiązany dostarczyć zużyte urządzenie do odpowiednich punktów utylizacji lub zbierania, pod karą sankcji przewidzianych przez obowiązujące przepisy dotyczące odpadów.

przeznaczonych do recyklingu przyczynia się do niwelowania

możliwych negatywnych skutków dla środowiska naturalnego oraz dla zdrowia człowieka i sprzyja przetworzeniu materiałów, z których zrobione jest urządzenie.

Dodatkowe informacje na temat utylizacji, złomowania i recyklingu opisywanego urządzenia można uzyskać w lokalnym urzędzie miasta, w miejskim

przedsiębiorstwie utylizacji odpadów lub w sklepie, w którym produkt został zakupiony.

Producenci i importerzy biorą odpowiedzialność za recykling, przetwarzanie oraz złomowanie samodzielnie jak i za pośrednictwem organizacji odzysku.

Prosimy o dokładne zapoznanie się szczególnie z uwagami oznaczonymi symbolem 

- Prosimy o dokładne zapoznanie się z niniejszą instrukcją obsługi, która dostarczy Państwu ważnych informacji dotyczących bezpieczeństwa instalowania, użytkowania i konserwacji. Instrukcje obsługi należy zachować.
- Po rozpakowaniu urządzenia, a przed uruchomieniem, należy upewnić się czy jest ono kompletne i czy zawiera wszystkie akcesoria. W razie wątpliwości nie należy używać urządzenia, lecz zwrócić się do wykwalifikowanego serwisu.
- Zabronione jest pozostawianie elementów opakowania (plastikowych woreczków, styropianu, gwoździ) w zasięgu dzieci, ponieważ stanowią potencjalne zagrożenie.
- Przed podłączeniem urządzenia do sieci elektrycznej, należy upewnić się, czy napięcie sieciowe odpowiada napięciu podanemu na tabliczce znamionowej, która znajduje się na urządzeniu. Producent nie ponosi odpowiedzialności za ewentualne wypadki spowodowane brakiem uzimienia instalacji elektrycznej.
- Jedynie wykwalifikowany personel może zastąpić oryginalną wtyczkę inną, w przypadku jej niezgodności z kontaktem elektrycznym.

W szczególności powinien on także upewnić się, że wiązka kabli znajdujących się we wtyczce jest odpowiednia do mocy pobieranej przez urządzenie. Generalnie nie zaleca się użycia rozgałęziaczy i przedłużaczy.

W przypadku gdyby ich użycie okazało się konieczne, należy używać jedynie rozgałęziaczy i przedłużaczy zgodnych z obowiązującymi normami bezpieczeństwa, zwracając uwagę aby nie przekroczyć wartości natężenia przepływu prądu, oznaczonej na przedłużaczu oraz wartości maksymalnej mocy oznaczonej na rozgałęziaczu.

 **Powyższe urządzenie jest wyłącznie przeznaczone do użytku wymienionego w niniejszej instrukcji obsługi. Jakiegokolwiek inne użycie jest niewłaściwe i niebezpieczne.**

Producent nie ponosi odpowiedzialności za ewentualne szkody wynikające z nieodpowiedniego, błędnego, nieprzemyślanego zainstalowania lub użycia urządzenia.

- Użytkowanie jakiegokolwiek urządzenia elektrycznego wymaga

przestrzegania kilku podstawowych reguł, w szczególności:

- nie dotykać urządzenia mokrymi lub wilgotnymi rękami
- nie używać urządzenia boso
- nie należy ciągnąć za kabel zasilający lub za samo urządzenie w celu odłączenia wtyczki z sieci zasilającej
- nie wolno wystawiać urządzenia na działanie warunków atmosferycznych (deszcz, słońce etc.)
- z urządzenia nie powinny korzystać bez nadzoru dzieci ani osoby niepełnosprawne.
- Przed przystąpieniem do jakichkolwiek czynności konserwacyjnych lub czyszczących, należy odłączyć urządzenie od sieci zasilającej, wyjmując wtyczkę, lub wyłączając urządzenie.
- W przypadku uszkodzenia lub złego funkcjonowania urządzenia, należy je wyłączyć i nie naprawiać na własną rękę. Należy zwrócić się do autoryzowanego serwisu technicznego, wymagając użycia tylko oryginalnych części zamiennych. Nieprzestrzeganie poniższych instrukcji może wpłynąć na bezpieczeństwo użytkownika urządzenia.
- W razie nieużytkowania urządzenia, zaleca się odłączenie kabla

zasilającego od sieci elektrycznej poprzez odłączenie wtyczki.

Ponadto, zaleca się zabezpieczenie urządzenia, aby nie stanowiło niebezpieczeństwa przede wszystkim dla dzieci, które mogłyby go używać do zabawy.

☞ **Instalacja musi być wykonywana według zaleceń producenta. Producent nie ponosi odpowiedzialności za ewentualne szkody (ludzi, zwierząt lub rzeczy) wynikające z nieodpowiedniego, błędnego zainstalowania lub użycia urządzenia.**

- W celu uniknięcia niebezpiecznych przegrzań urządzenia, zaleca się rozciągnięcie kabla zasilającego na całej jego długości i używanie urządzenia według zaleceń z paragrafu "Uwagi dotyczące odpowiedniego funkcjonowania urządzenia".
- Nie należy zostawiać urządzenia podłączonego do sieci elektrycznej. Należy odłączyć wtyczkę, kiedy urządzenie nie jest używane.
- Nie ograniczać wlotów i szczelin wentylacyjnych lub ujęć ciepła.
- W przypadku uszkodzenia kabla zasilającego należy zwrócić się do autoryzowanego serwisu technicznego.

Urządzenie zostało wyprodukowane zgodnie z dyrektywą:



• 89/336 CEE (EMC)
• 2006/95/CE

Producent nie ponosi żadnej odpowiedzialności za szkody wynikające z nieścisłości oraz błędów powstałych w druku i zawartych w tej instrukcji obsługi. Zastrzega sobie, również prawo do wprowadzania modyfikacji produktu bez zmian podstawowych cech dotyczących działania i bezpieczeństwa bez wcześniejszego informowania.

- Предупреждения -



Внимательно прочитайте советы этой инструкции, которые содержат важные указания по безопасности подключения, эксплуатации и технического обслуживания универсальной кухонной машины. Храните эти инструкции в доступном месте, чтобы их всегда можно было прочесть снова и выяснить вероятные вопросы.

- Перед началом работы с кухонной машиной проверьте ее механическую целостность. На корпусе электродвигателя, на чаше и на режущем устройстве прибора не должно быть трещин или разрывов. Шнур питания также должен быть невредимым.

Если выявится нечто подобное, немедленно выключить машину из сети и обратиться в уполномоченный сервисный центр.

- ⚠ **Этот электроприбор не предназначен для пользования лицами (включая детей) с ограниченными физическими и умственными возможностями без присмотра.**

- ⚠ **Следите, чтобы дети не игрались с кухонной машиной.**



- Для вашей безопасности рекомендуем подавать электропитание к прибору через дифференциальный переключатель (RCD), рабочая сила тока которого не превышает 30 мА.
- никоим образом не погружать корпус двигателя (1) в воду или другую жидкость.

- После окончания работы хорошо помыть все части прибора, которые контактировали с продуктами питания согласно указаниям и рекомендациям раздела "Чистка".

⚠ **Не вкладывайте в чашу (2) продукты, температура которых превышает 50°C.**

⚠ **Не наполняйте чашу (2) более чем на 2/3 ее объема.**

⚠ **Не вкладывайте в чашу (2) жидкие или сочные продукты.**

⚠ **Не перерабатывать твердые продукты питания (кофе, скорлупа, кости и т.п.) или замороженные продукты.**

⚠ **Не включать машину вхолостую.**

- Чтобы случайно не пораниться, не засовывать пальцы в чашу (2) рядом с ножами.
- Чтобы достать остатки продуктов используйте только подходящие приспособления, и никоим образом - пальцы.

⚠ **После того, как Вы перестали нажимать на крышку (4), подождите, когда ножи остановятся перед тем, как ее снять.**

- Чтобы машина не перегревалась не превышайте дозирование и время обработки продуктов, указанное в таблице для каждого отдельного цикла. После каждого рабочего цикла дайте машине остыть по крайней мере 2 мин. Если нужно смолоть большое количество продуктов, после нескольких порций делайте достаточные по времени перерывы в работе машины.

⚠ **После каждого использования выключайте вилку шнура питания прибора из розетки.**

RU

-- Пользование машиной --

⚠ Лезвия режущего устройства очень острые, манипулируйте с ними очень осторожно; особенно, когда их достают и во время чистки.

⚠ Не использовать чашу (2) для подогрева продуктов в микроволновой печи или в духовке.

В случае возникновения неисправностей, обращайтесь в уполномоченные сервисные центры. Не пытайтесь ремонтировать электроприбор самостоятельно. Любая попытка отремонтировать машину без участия уполномоченных специалистов приведет к тому, что Ваше право на гарантийное обслуживание автоматически будет упряднено, даже если срок его действия к тому времени еще не закончится.



- Характеристики -

- Напряжение: См. табличку с техническими данными на нижней части прибора

- Размеры прибора (Д – Ш – В):
..... 16,2x16,2x23,5 см
- Вместимость чаши :.....Мясо 250 г

-- Пользование машиной --

Описание прибора (рис. А)

- 1) Корпус электродвигателя
- 2) Чаша
- 3) Режущее устройство
- 4) Крышка
- 5) Приспособление для сворачивания шнура

Органы управления (рис. А)

- 6) Кнопки пуска

Пользование кухонной машиной

- Установить чашу (2) на корпус мотора (1) (рис. В).
- Установить ножи (3) на ось вращения (1а), убедившись, что сцепление произошло ("кляц") (рис. В).

⚠ Лезвия режущего устройства (3) очень острые и манипулировать с ними нужно осторожно.

- Вложить продукты в чашу (2) (в количестве, указанном в таблице "Время и количество").

⚠ Не вкладывать в чашу (2) жидкие или сочные продукты (например: помидоры). Продукты необходимо порезать на небольшие кусочки.

- Установить крышку (4) на корпус мотора (1) (рис. С).
- Включить вилку в розетку.
- Для включения прибора в работу нажимать ладонью на крышку (4) небольшими импульсами (рис. D).

 Если после этой операции прибор не запускается, убедиться, что вероятные продукты, расположенные между крышкой (4) и краем чаши (2) не препятствуют перемещению крышки (4).

- Чтобы остановить прибор достаточно отпустить крышку (4).

 **Специальное устройство безопасности останавливает ножи (3) почти мгновенно. Подождите, чтобы они полностью остановились перед открытием крышки (4).**

- Чтобы снять ножи (3) нажать на центральную кнопку (3а) и одновременно приподнять чашу (2) (рис. E).

 **Перед тем, как снять крышку (4) ВСЕГДА выключайте вилку из розетки.**

Советы

- Степень обработки зависит от времени работы машины.
- *Per ottenere un trito fine ed omogeneo procedere ad impulsi e rimuovere, se necessario, l'alimento dalla parete della ciotola e portarlo verso il centro con l'aiuto di una spatola.*
- Если после продолжительной обработки продуктов качество помолы окажется неудовлетворительным, необходимо заменить ножи.

Рекомендованное максимальное количество продуктов в контейнере и продолжительность их обработки

Продукты	Максимальное количество продуктов	Максимальная продолжительность помола	Способ обработки
Петрушка	20 г	6 сек.	Прерывчатый
Лук	150 г кусочками	9 сек.	Прерывчатый
Лук – порей	150 г кусочками	9 сек.	Прерывчатый
Чеснок	60 г зубками	5 сек.	Прерывчатый
Морковь	150 г кусочками	5 сек.	Прерывчатый
Хлеб кусочками	50 г	5 сек.	Прерывчатый
Шоколад кубиками	150 г	8/10 сек.	Прерывчатый
Миндаль	200 г	6 сек.	Прерывчатый
Орехи лесные	200 г	12 сек.	Прерывчатый
Орехи грецкие	150 г	10 сек.	Прерывчатый
Сыр (грюйерский)	150 г кубиками	10 сек.	Прерывчатый
Яйцо вкрутую	200 г частями	5 сек.	Прерывчатый
Мясо кусками	250 г (только мякоть)	6 сек.	Прерывчатый

Чистка

⚠ Перед чисткой кухонной машины **В С Е Г Д А** выключайте вилку шнура питания из розетки электросети.

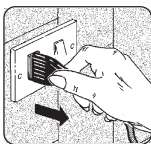

• Корпус мотора (1) чистить влажной материей, **не использовать абразивные моющие средства.**

⚠ Никогда **не погружать корпус мотора (1) в воду или другую жидкость.**

⚠ Никогда **не мыть корпус двигателя (1) в посудомоечной машине (рис. F).**

• Все составляющие части кухонной машины, **за исключением корпуса мотора (1)**, можно мыть теплой водой с обычными средствами для мытья посуды.

Указанные части, **за исключением корпуса мотора (1)**, можно мыть в посудомоечной машине при температуре не выше 65°C (рис. F).

• Советуем мыть ножи (3) под очень сильной струей горячей воды (рис. G), при этом будьте осторожны, чтобы не ошпариться, а после убедитесь, что не осталось следов продуктов.

👉 Рекомендуем мыть режущее устройство щеткой, чтобы не брать его непосредственно руками за его лезвия.

⚠ Лезвия режущего устройства (3) очень острые и могут поранить; манипулировать с ними следует осторожно.

• Окраска частей машины вследствие контакта с продуктами (например: желто-горячий после переработки моркови) можно удалить с помощью материи, пропитанной растительным маслом.

⚠ Перед включением вилки в розетку убедиться, что прибор и все его компоненты полностью высушены.

• После использования выключить шнур из розетки, почистить прибор и поставить его в место хранения, предварительно свернув шнур питания в соответствующий отсек под машиной (рис. А – поз. 5)

УТИЛИЗАЦИЯ

Этот прибор изготовлен согласно Директивы 2002 \ 96 \ ЕС

Условное обозначение – перечеркнутый бак для мусора на изделии – означает, что по окончании срока службы его нельзя выбрасывать вместе с бытовыми отходами, а следует сдать в пункт приема непригодной к использованию электробытовой и электронной техники или возратить в магазин при покупке равноценного изделия

Потребитель отвечает за передачу непригодной техники в специализированные пункты переработки, иначе к нему могут применяться санкции, предусмотренные законодательством по утилизации отходов.



Дифференцированный сбор отходов, их демонтаж, переработка и экологическая утилизация позволяют уменьшить вредное влияние этих отходов на окружающую среду и на здоровье человека, использовать повторно в производстве материалы, из которых они состоят

Более подробную информацию о существующих центрах по утилизации

можно получить в местной службе по переработке отходов или в магазине, где продается подобная техника

Изготовители и импортеры электробытовой техники несут ответственность за экологическую переработку техники или непосредственно, или путем участия в коллективных обществах

Рекомендуем соблюдать вышеизложенные положения и предупреждения с целью правильной эксплуатации прибора

- Для безопасной установки, эксплуатации и обслуживания вашего прибора рекомендуем внимательно прочитать эти советы и предупреждения. Сохраняйте это руководство по эксплуатации для дальнейших консультаций.
- После снятия упаковки и перед каждым использованием убедиться в механической целостности прибора и всех его компонентов. В противном случае обратитесь к квалифицированному персоналу.
- Элементы упаковки (пластиковые кульки, полистирол, гвозди и т.п.) должны находиться в недоступном для детей месте, так как они являются потенциально опасными.
- Перед электроподключением убедиться, что данные этикетки прибора соответствуют характеристикам электросети. Этикетка находится на нижней стороне корпуса мотора (1).
- Если розетка не соответствует вилке прибора, нужно заменить розетку с помощью

квалифицированного электрика. Советуем не пользоваться удлинителями, адаптерами и многочисленными розетками. Рекомендуем пользоваться электросетью с эффективным заземлением

Этот прибор спроектирован исключительно для помолы продуктов питания в домашних условиях.

Любое иное использование является неуместным, а, следовательно, и опасным.

Изготовитель не отвечает за вероятные убытки, вызванные неправильным, ошибочным или неуместным использованием.

- Эксплуатация любого электроприбора требует соблюдения некоторых основных правил, а именно:
 - не трогать прибор мокрыми или влажными руками;
 - не пользоваться прибором босиком;
 - не тянуть за шнур питания или за сам прибор, чтобы выключить вилку из розетки;

RU

-- Общие предостережения --

- не оставлять прибор под действие атмосферных явлений (дождь, солнце, т.п.);
 - не разрешать детям и недееспособным лицам пользоваться прибором без присмотра.
 - Перед чисткой или обслуживанием выключить вилку прибора из розетки электросети.
 - В случае неудовлетворительной работы и \ или поломки выключить прибор и не ремонтировать его самому. Для вероятного ремонта обращайтесь только в уполномоченные сервисные центры. Следите, чтобы запчасти были оригинальными. Несоблюдение подобных рекомендаций может значительно снизить уровень безопасности прибора.
 - Если вы больше не пользуетесь прибором советуем сделать его нефункциональным, т.е.: демонтировать шнур питания с вилкой. Также нужно снять некоторые компоненты прибора, которые могут быть потенциально опасными для детей во время их игр
- ☞ **Установку \ подключение следует выполнять согласно инструкций изготовителя. Ошибочная установка может вызвать повреждения \ убитки лицам, животным или предметам, за что изготовитель не отвечает.**
- Во избежание опасных перегревов советуем размотать шнур питания на всю его длину и пользоваться прибором, как описано в разделе "Пользование".
 - После каждого использования выключайте вилку из розетки. Не заставляйте отверстия или прорезы для вентиляции и выхода тепла.
 - В случае повреждения шнура питания нужно обратиться в уполномоченный сервисный центр для квалифицированной замены.
 - Рекомендуем соблюдать вышеизложенные положения и предупреждения с целью правильной эксплуатации прибора.

Этот прибор спроектирован согласно следующих директив:



• 89/336 CEE (EMC)
• 2006/95/CE

Изготовитель с целью совершенствования прибора оставляет за собой право вносить изменения в его конструкцию без предварительного уведомления.

- Застереження -



Уважно прочитайте поради, викладені в цій інструкції, які містять важливі вказівки про безпечність підключення, користування і технічного обслуговування кухонної машини. Зберігайте цю інструкцію в доступному місці, щоб її завжди можна було знову прочитати і з'ясувати ймовірні питання.

- Кожного разу, перш ніж Ви почнете працювати з кухонною машиною, перевіряйте її механічну цілісність. На корпусі електричного двигуна, на чаші і на ріжучому пристрої не повинно бути тріщин або розривів. На оболонці шнуру живлення і на вилці також не повинно бути тріщин або розривів.

Якщо виявляться такі пошкодження, негайно вимкніть кухонну машину з розетки і віднесіть її на перевірку до уповноваженого сервісного центру.

- ⚠ **Цей електричний прилад не призначений для того, щоб ним користувались особи (в тому числі, діти) з обмеженими фізичними і розумовими можливостями, ті, які страждають від порушення в роботі органів почуттів, або особи, що не вміють користуватись приладом, якщо за ними не доглядатимуть люди, котрі відповідатимуть за їхню безпеку.**

- ⚠ **Необхідно** слідкувати, щоб діти не грались з кухонною машиною.



- В інтересах Вашої безпеки, рекомендуємо подавати електричне живлення до приладу через диференційний вимикач (RCD), робоча сила струму якого не перевищує 30 mA.

- Ні в якому разі не можна занурювати корпус двигуна (1) у воду або в іншу рідину.
- Кожного разу, коли Ви закінчили працювати з кухонною машиною, добре вимийте всі її частини, які контактували з продуктами харчування згідно з вказівками і порадами, наведеними в розділі "Чистка".

- ⚠ **Не кладіть в чашу (2) продукти, температура яких перевищує 50°C.**

- ⚠ **Не наповнюйте чашу (2) більше ніж на 2/3 її об'єму .**

- ⚠ **Не вкладати в чашу (2) рідики або соковиті продукти .**

- ⚠ **Не молоти тверді продукти харчування (кава, шкаралупа, кістки та інше) або морожені продукти.**

- ⚠ **Ні в якому разі, не включати кухонну машину вхолосту.**

- Для того, щоб ненароком не поранитись, не засовуйте пальці в чашу (2) рядом з ножами.
- Для того, щоб виїняти залишки продуктів, використовуйте тільки відповідні пристрої, і ні в якому разі пальці.

- ⚠ **Після того, як Ви припинили натискати на кришку (4), дочекайтесь, коли ножі припинять обертатись, перш ніж знімете кришку .**

- Для того, щоб машина не перегрівалася, не перевищуйте дозування і час обробки продуктів, вказані в таблиці для кожного окремого циклу. Після кожного робочого циклу, дайте машині охолонути протягом щонайменше 2 хвилин.

UK

- Користування кухонною машиною -

Якщо треба змолоти велику кількість продуктів, то, після обробки декількох порцій, робіть достатні за часом перерви в роботі машини.

- ⚠ **Кожного разу, закінчивши користуватись кухонною машиною, виймайте вилку шнура живлення з електричної мережі.**

- ⚠ **Леза ріжучого пристрою дуже гострі, слід маніпулювати з ними дуже обережно, особливо коли їх дістають і під час чистки.**

- ⚠ **Не використовувати чашу (2) для розігріву продуктів в мікрохвильовій пічці або в духовці.**

У випадку виникнення несправності, звертайтеся до спеціалістів уповноважених сервісних центрів.

Не пробуйте відремонтувати електричний прилад самостійно. Будь-яка спроба відремонтувати прилад без участі уповноважених спеціалістів призведе до того, що Ваше право на гарантійне обслуговування автоматично буде скасовано, навіть якщо термін його дії до того часу ще не закінчиться.



- Характеристики -

- | | | |
|---------------------|---|--|
| - Напруга живлення: | Див. таблицю з технічними даними, прикріплену знизу приладу | - Розміри зібраного приладу (довжина x ширина x висота): |
| - Потужність: | | 16,2x16,2x23,5 см |
| | | - Місткість чаші : м'ясо 250 г |

- Користування кухонною машиною -

Складові частини приладу (Фіг. А)

- 1) Корпус електричного двигуна
- 2) Чаша
- 3) Ріжучий пристрій
- 4) Кришка
- 5) Пристрій для згортання шнура

Органи управління (Фіг. А)

- 6) Кнопки пуску

Користування кухонною машиною

- Установіть чашу (2) на корпус мотора (1) (рис. В).
- Установіть ножі (3) на вісь обертання (1а), пересвідчившись, що зчеплення здійснилось ("кляц") (рис. В).

- ⚠ **Леза ріжучого пристрою (3) дуже гострі і маніпулювати з ними слід обережно.**

- Покладіть продукти в чашу (2) (в кількості, зазначеній в таблиці "Час і кількість").

- ⚠ **Не вкладає в чашу (2) рідкі або соковиті продукти (наприклад: помідори) .**

- Користування кухонною машиною -

UK

Продукти потрібно порізати на невеликі шматочки.

- Встановити кришку (4) на корпус двигуна (1) (рис. С).
- Увімкнути вилку в розетку.
- Для включення приладу в роботу натискати долонею на кришку (4) невеликими імпульсами (рис. D).

 Якщо після цієї операції прилад не запускається, пересвідчитись, що вірогідні продукти, розташовані між кришкою (4) та краєм чаші (2), не перешкоджають переміщенню кришки (4).

- Щоб зупинити прилад досить відпустити кришку (4).

 **Спеціальний пристрій безпеки зупиняє ножі (3) майже миттєво. Зачекайте, щоб вони повні зупинилися перед відкриттям кришки (4).**

- Щоб зняти ножі (3) натиснути центральну кнопку (3a) і одночасно припідняти чашу (2) (рис. E).

 **Перед тим, як зняти кришку (4) ЗАВЖДИ вимикайте вилку з розетки.**

Поради

- Ступінь обробки залежить від часу праці машини.
- *Per ottenere un trito fine ed omogeneo procedere ad impulsi e rimuovere, se necessario, l'alimento dalla parete della ciotola e portarlo verso il centro con l'aiuto di una spatola.*
- Якщо після довготривалої обробки продуктів якість помелу виявляється незадовільною, необхідно замінити ножі.

Рекомендовані максимальні кількість продуктів в контейнері і тривалість їхньої обробки

Продукти	Максимальна кількість продуктів	Максимальна тривалість помелу	Спосіб обробки
Петрушка	20 г	6 сек.	Переривчастий
Цибуля	150 г шматками	9 сек.	Переривчастий
Цибуля - порей	150 г шматками	9 сек.	Переривчастий
Часник	60 г часточками	5 сек.	Переривчастий
Морква	150 г	5 сек.	Переривчастий
Шматочки хліба	50 г	5 сек.	Переривчастий
Шоколад кубиками	150 г	8/10 сек.	Переривчастий
Мигдаль	200 г	6 сек.	Переривчастий
Лісові горіхи	200 г	12 сек.	Переривчастий
Грецькі горіхи	150 г	10 сек.	Переривчастий
Сир (грюйерський)	150 г кубиками	10 сек.	Переривчастий
Круте яйце	200 г частинками	5 сек.	Переривчастий
М'ясо шматочками	250 г (тільки м'якоть)	6 сек.	Переривчастий

Чистка

П е р е д ч и с т к о ю к у х о н н о ї м а ш и н и з а в ж д и в и м к а й т е в и л к у ш н у р а ж и в л е н н я з р о з е т к и е л е к т р и ч н о ї м е р е ж і.

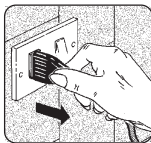

- Корпус двигуна (1) чистити вологою матерією, **не застосовуйте абразивні миючі засоби.**

⚠ Ні в якому разі не занурюйте корпус двигуна (1) у воду або іншу рідину.

⚠ Ні в якому разі не мийте корпус двигуна (1) в посудомийній машині (рис. F).

- Всі складові частини кухонної машини, **за винятком корпусу двигуна (1)**, можна мити теплою водою із звичайними засобами для миття посуду.

Вказані частини, **за винятком корпусу двигуна (1)**, можна мити в посудомийній машині при температурі не вище 65°C (фіг. F).

- Радимо мити ножі (3) під дуже сильним струменем гарячої води (рис. G) , при цьому будьте обережні, щоб не ошпарити, а після слід пересвідчитись, що не залишилось слідів продуктів.

⚠ Радимо мити ріжучий пристрій щіткою, щоб не братись безпосередньо руками за його леза.

⚠ Леза ріжучого пристрою (3) дуже гострі і можуть поранити; маніпулювати з ними слід обережно.

- Забарвлення частин машини внаслідок контакту з продуктами (наприклад, жовто-гарячий після того, як молили моркву), можна видалити за допомогою матерії, змоченої в харчовій олії.

⚠ Перед увімкненням вилки в розетку пересвідчитись, що прилад та всі його компоненти повністю висушені.

- Після використання, вимкнувши вилку з розетки та почитивши прилад, поставте його в місце зберігання, змотавши шнур живлення у відповідній відсік під приладом (рис. A – поз. 5).

Утилізація

Цей виріб виготовлено з дотриманням вимог директиви 2002/96/ЕС. Умовна позначка – перекреслений сміттєвий бак, зображена на виробі, означає, що, коли закінчиться строк служби виробу, його не можна викидати разом з іншими побутовими відходами, а необхідно здати на пункт прийому непридатної до вжитку електропобутової та електронної техніки або віддати торговій організації, коли куплятимете нову кухонну машину. Користувач відповідає за передачу непридатних приладів на спеціалізований пункт прийому відходів, інакше, до нього можуть бути застосовані санкції, передбачені законодавством про утилізацію відходів.

Диференційований збір відходів, їхній демонтаж, переробка і екологічна утилізація дозволяють зменшити шкідливий вплив цих



відходів на оточуюче середовище і на здоров'я людини, використати повторно на виробництві матеріали, з яких вони складаються. Більш точні відомості про існуючі спеціалізовані прийомні пункти можна отримати в місцевій службі

з переробки відходів або в магазині, де продається подібна техніка. Виробники та імпортери електропобутових приладів несуть відповідальність за екологічну переробку техніки або безпосередньо, або шляхом участі в колективних спілках.

Радимо звернути особливу увагу на вимоги, позначені знаком 

- Уважно прочитайте рекомендації, наведені в цій інструкції, які містять важливі вказівки про безпечність підключення електричного приладу, його користування і технічне обслуговування.
Дбайливо зберігайте цю інструкцію з тим, щоб Ви у будь-який час могли знову її прочитати, якщо виникнуть питання під час роботи з кухонною машиною.
- Після того, як Ви звільнили кухонну машину від упаковки, перш, ніж увімкнути її в електричну мережу, перевірте механічну цілісність машини та її комплектуючих. Якщо Ви не впевнені в тому, що машина справна, в жодному випадку не користуйтеся нею, і зверніться за консультацією до спеціалістів.
- Частини упаковки (такі як пластикові пакети, пінопласт, цвяхи та інше), необхідно покласти в місці, недоступному для дітей, тому що ця упаковка представляє собою потенційне джерело небезпеки.
- Перед тем, як увімкнути кухонну машину в розетку, переконайтесь в тому, що дані в таблиці з технічними даними відповідають характеристикам мережі електричного живлення. Табличка прикріплена на нижньому боці блоку ручки/корпусу двигуна (1).
- Якщо вилка шнуру живлення несумісна з розеткою, необхідно, щоб кваліфікований спеціаліст замінив розетку на придатну. Зокрема,

спеціаліст повинен перевірити відповідність площі перерізу проводу розетки і потрібної потужності електричного приладу.

В загальному випадку, не радимо застосовувати адаптери, трійники та/або подовжувачі. Якщо неможливо обійтись без таких пристроїв, необхідно скористатись тільки простими або багатосторонніми адаптерами і подовжувачами, які відповідають чинним вимогам до безпечної експлуатації електричних приладів, при цьому, зверніть увагу, щоб не перевищувалось граничне навантаження, сила струму, вказана на простих адаптерах та подовжувачах, і максимальна потужність, вказана на багатосторонніх адаптерах.

- ☞ **Цей електричний прилад повинен використовуватись виїнятово з метою, з якою він є сконструйований і виготовлений, а саме, для того, щоб молоти призначені для цього продукти харчування. Будь-яке інше використання кухонної машини вважатиметься неналежним, а тому, небезпечним. Виробник не нестиме відповідальність за шкоду, завдану внаслідок неналежного, неправильного або нерационального використання приладу.**
- Користування будь-яким електричним приладом обумовлює дотримання декількох основних правил.

В тому числі:

- не торкатись приладу мокрими або вологими руками;
 - не ходити босоніж під час роботи з приладом;
 - не тягнути за шнур живлення або за сам прилад для того, щоб вийняти вилку з розетки;
 - не працювати з приладом в місцях, де на нього можуть подіяти атмосферні явища (дощ, прямі промені сонця та інше);
 - не дозволяти дітям або інвалідам користуватись приладом без нагляду дорослих дієздатних людей.
- Перед тим, як робити будь-що для чистки або технічного обслуговування приладу, обов'язково необхідно вимкнути його з мережі електричного живлення; для цього треба вийняти вилку з розетки або вимкнути головний рубильник..
 - У випадку несправності та/або ненормальної роботи приладу, вимкніть його з електричної мережі і не намагайтесь відремонтувати самостійно. Для того, щоб відремонтувати прилад, необхідно звернутись до сервісного центру, уповноваженого виробником, який замовить оригінальні заводські запчастини та комплектуючі. Недотримання вказаних вище правил може вплинути на безпечність користування електроприладом.
- Якщо Ви вирішили не користуватись надалі цією кухонною машиною, радимо відокремити її шнур живлення, вийнявши попередньо вилку шнура з розетки електричної мережі. Окрім того, рекомендуємо демонтувати ті частини приладу, які можуть бути небезпечними, особливо для дітей, у випадку, якщо вони захочуть погратись з нею як з іграшкою.
- ☞ Підключати прилад згідно з інструкціями виробника. Неправильне підключення приладу може стати причиною нанесення шкоди людям, тваринам або майну, і, в цьому випадку, виробник не відповідатиме за шкоду.
- Для того, щоб запобігти небезпечному нагріву шнура живлення, рекомендуємо розкладати його по всій довжині, і користуватись кухонною машиною згідно з положеннями розділу "Рекомендації з користування".
 - Коли Ви не користуєтесь кухонною машиною, не залишайте її увімкненою в електричну мережу. Закінчивши працювати з машиною, виймайте вилку шнура живлення з розетки електричної мережі.
 - Слідкуйте за тим, щоб не засмічувались вентиляційні отвори і щілини.
 - У випадку пошкодження шнура живлення, його необхідно замінити, і ця робота повинна бути виконана обов'язково в сервісному центрі, що працює за дозволом виробника, оскільки можуть знадобитись спеціальні деталі.

Електричний прилад виготовлено згідно з вимогами директив:



• 89/336 CEE (EMC)

• 2006/95/CE

Підприємство-виробник залишає за собою право вносити зміни в конструкцію приладу, в його технічний опис, якщо це буде обумовлено вимогами чинного законодавства, виробничою, комерційною необхідністю, або з метою покращення естетичних властивостей приладу.

- Recommendations -



Read these recommendations carefully as they contain important information about safe installation, use, and maintenance. Keep this manual with care for future reference.

- Before using the appliance, make sure it is in perfect working order. The power supply case, the blade, the bowl and the lid should not show any breaks or cracks.

Likewise, the electrical plug and sheath should not be cracked or broken.

If the conditions described above are observed, immediately unplug the appliance from mains outlet and take it to an authorized After-Sales Service Centre for necessary checking.

- ⚠ **This appliance is not intended for use by persons (including children) with reduced physical, sensory or mental capabilities, or lack of experience and knowledge, unless they have been given supervision or instruction concerning use of the appliance by a person responsible for their safety.**

- ⚠ **Children should be supervised to ensure that they do not play with the appliance.**



- **For your personal safety, we suggest that you power the appliance by means of a differential switch (RCD), whose operating current does not exceed 30mA.**
- Never immerse the motor unit (1) water or other liquids.
- After every use, carefully clean all the parts that come into contact with food by following the advice and indications contained in the chapter "Cleaning".

- ⚠ **Do not place food in the bowl (2) over 50°C.**

- ⚠ **Do not fill the bowl (2) to more than 2/3 of its capacity.**

- ⚠ **Do not put liquids or sauces in the bowl (2).**

- ⚠ **Do not mince solid or frozen foods (coffee, nuts, bones, etc.).**

- ⚠ **Never turn on the appliance when it is empty.**

- To avoid injuring yourself, never put your finger in the bowl (2) near the blade.
- To remove food residues use only appropriate utensils, **do not use fingers.**

- ⚠ **After releasing the lid (4) wait until the blade stops before opening the lid.**

- To avoid overheating the appliance, do not exceed the quantities and times indicated in the table for each cycle. When you have finished using the appliance, let it cool down for at least 2 minutes before using it again. When you are working with large quantities, alternate work periods with pauses.

- ⚠ **After each use disconnect the plug from the mains outlet.**

- ⚠ **The blades are very sharp; take great care when taking them out of the bowl and when cleaning.**

- ⚠ **Do not use the bowl (2) in a microwave oven.**

Should there be problems with the appliance, contact the authorized service center.
 Avoid repairing the appliance on your own.
 Any repairs carried out on the device by unauthorised personnel will automatically invalidate the warranty, even if it has not reached the expiry date.



- Technical specifications -

- | | |
|---|--|
| <ul style="list-style-type: none"> - Mains Power : See the informational tag with the characteristics located on the bottom of the appliance - Power absorption : | <ul style="list-style-type: none"> - Dimensions of the appliance (lxdxh) :16,2x16,2x23,5 cm - Bowl capacity :250 grams of meat |
|---|--|

-- Use --

Description of the appliance (Fig. A)

- 1) Motor Unit
- 2) Bowl
- 3) Set of Blades
- 4) Lid
- 5) Retractable power cord

Description of the controls (Fig. A)

- 6) Control buttons

Use

- Fit the bowl (2) onto the motor unit (1) (fig.B).
- Insert the blade unit (3) on the rotary pin (1a) making sure that it clicks in place (fig. B).
- **⚠ The blades (3) are very sharp; handle them with great care.**
- Put the foods into the bowl (2) (respecting the quantities indicated in the "Times and quantities" table).
- **⚠ Do not put liquids or sauces in the bowl (2) (e.g. tomatoes). Put food cut into pieces that are not too big in the bowl (2) .**
- Place the lid (4) on the motor unit (1) (fig. C).
- Insert the plug into the mains outlet.

- Start the device by pressing up and down in a pulse movement with the palm of your hand on the lid (4) (fig. D).

 **If this movement does not start the device, check that there are no pieces of food inserted between the lid (4) and the edge of the bowl (2) that obstacle the movement of the lid (4).**

- To stop the device, just release the lid (4).

 **A safety device will stop the blade unit (3) instantly. Wait until the blades are completely stopped before removing the lid (4).**

- To remove the blade unit (3), press the central button (3a) and at the same time lift the bowl (2) (fig. E).

 **Before removing the lid (4) ALWAYS remove the plug from the mains socket.**

Advice (Tips)

- The amount of mincing depends on how long the appliance operates.
- For fine mincing of the food, after proceeding with the pulse movement, use a spatula to remove the food from the side of the bowl towards the centre.
- If mincing is not sufficient after prolonged operation, replace the blade.

Recommended maximum times and quantities

Ingredients	Maximum food quantity	Maximum working time	Operating mode
Parsley	20 g	6 sec.	Slight pressure
Onions	150 g cut into pieces	9 sec.	Slight pressure
Scallions	150 g cut into pieces	9 sec.	Slight pressure
Garlic	60 g in cloves	5 sec.	Slight pressure
Raw carrots	150 g	5 sec.	Slight pressure
Biscuits	50 g	5 sec.	Slight pressure
Chocolate squares (1cm)	150 g	8/10 sec.	Slight pressure
Almonds	200 g	6 sec.	Slight pressure
Peanuts	200 g	12 sec.	Slight pressure
Nuts	150 g	10 sec.	Slight pressure
Gruviera	150 g a cubes	10 sec.	Slight pressure
Boiled eggs	200 g cut into pieces	5 sec.	Slight pressure
Meat	250 g a pieces (only pulp)	6 sec.	Slight pressure

Cleaning

- ⚠ **Before cleaning, ALWAYS unplug from the mains outlet.**

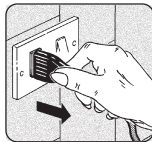

- To clean the motor unit (1) use a damp cloth and **avoid abrasive detergents.**

- ⚠ **Never immerse the motor unit (1) water or other liquids.**

- ⚠ **Never wash the motor unit (1) in the dishwasher (fig. F).**

- All parts, **except the motor unit (1)**, can be washed with warm water and ordinary detergents for dishes.

Those parts, **except the motor unit (1)**, can be washed in the dishwasher at a temperature not higher than 65°C (fig. F).

- Pass the blade (3) under a strong jet of very hot water (Fig. G), taking care to avoid scalding and making sure no traces of food are left.

- 🔪 It is advisable to use a brush to avoid direct contact.

- ⚠ **The blades (3) are very sharp; handle them with great care.**

- Discoloration that may occur when the appliance comes into contact with certain foods (e.g. an orange colour when carrots are blended) can be removed with a cloth soaked in cooking oil.

- ⚠ **Before inserting the plug in the mains outlet, ensure that the appliance and all its components are completely dry.**

- After use and after unplugging the power cable from the mains socket and finishing the cleaning, the device can be conveniently put away by placing the wound cable in the special compartment under the device (fig. A - pos. 5).

- For UK only -

- The wires in the mains lead are coloured in accordance with the following code.
- Blue – NEUTRAL Brown – LIVE.
- If your appliance is fitted with a non-rewireable mains plug which is not suitable for the socket outlets in your home, the plug must be cut off and an appropriate one fitted.

NOTE:

- A plug cut off from a flexible cord will give a shock hazard if inserted in a 13 amp socket elsewhere in the house. To avoid this, it should be disposed of immediately.
- If you are fitting an alternative type of plug then the colours of the wires in the mains lead of the appliance may not correspond with the coloured markings identifying the terminals on your plug.

In this case proceed as follows:

- The wire which is coloured BLUE must be connected to the terminal which is marked with the letter N or coloured BLACK.
- The wire which is coloured BROWN must be connected to the terminal which is marked with the letter L or coloured RED.



NOTE:

- For your additional safety, the appliance has been double insulated and must not be earthed.
- Therefore do not connect either of the wires to the earth terminal of the three pin plug.
- If a 13 amp (BS1363) plug is used a 13 amp (BS 1362) fuse must be fitted either in the plug, adaptor or at the fuse board.



NOTE:

- The fuse cover of a non-rewireable plug must be refitted when changing the fuse.
Should the fuse cover become lost, the plug must not be used until the correct replacement fuse cover is obtained from our service department or stockist.

Disposal

This produce complies with the Directive 2002/96/EC.

The symbol representing the crossed out trash can on the appliance indicates that the product, at the end of its useful life, must be treated separately from domestic waste.



It must be taken to a recycling centre for electrical and electronic appliances or turned in to the point of sale when purchasing a new, equivalent, appliance.

The user is responsible for taking the appliance to the recycling centre at the end of its life, under penalty of the sanctions foreseen by the current legislation on waste handling.

Correct consignment of the no-longer used appliance to a recycling centre for treatment and environmentally compatible elimination contributes to avoiding a negative impact on the environment and public health, and permits recycling of the materials from which the product is made.

For more detailed information regarding the available collection systems, contract the local refuse centre or the store where the product was purchased. The manufacturer and the importers comply with their responsibility for recycling, treating, and environmentally compatible disposal of waste both directly and in a collective system.



EN

-- General warnings --

It is recommended that you carefully observe the precautions marked with the  symbol.

- Read these instructions carefully as they contain important information about safe installation, use, and maintenance. Keep this manual with care for future reference.
 - After removing the packaging, and before using the appliance, make sure the appliance and all the accessories are working well. If you have any doubt, do not use the appliance until you consult a professionally qualified electrician.
 - The packing materials (plastic bags, expanded polystyrene, nails, etc) should be kept away from children since they are potential sources of danger.
 - Before connecting the appliance, make sure the line voltage is correct. The tag is located on the bottom of the body of the motor unit.
 - If the plug does not fit into the wall outlet, have the wall outlet replaced with another type by a qualified electrician.
- He must also check that the cord is suitable for the power absorbed by the appliance.
- In general, it is not advisable to use an adaptor, multiple sockets, or an extension cord.
- If they are necessary, use only simple or multiple adaptors and extension cords that conform to safety regulations, being careful not to exceed the load limits indicated on the adaptor and the extension cord, and the maximum power indicated on the multiple adaptor.
- ☞ **This appliance should only be used for the purpose for which it was made: processing food. Any other use is considered improper and therefore dangerous. The manufacturer cannot be held responsible for any damage deriving from improper, incorrect, or unreasonable uses.**
 - The use of any electrical appliance implies observance of certain fundamental rules. In particular:
 - do not touch the appliance with wet or damp hands
 - do not use the appliance with bare feet
 - do not pull on the electrical cord or the appliance to pull the plug out of the mains outlet
 - do not leave the appliance exposed to atmospheric conditions (rain, sun, etc.)
 - do not allow the appliance to be used by children or disabled persons without surveillance.
 - Before performing any cleaning or maintenance operation, disconnect the appliance from the mains outlet by removing the plug from the socket or by switching off the electrical installation.
 - If the appliance breaks down or functions improperly, shut it off and do not tamper with it.
Repairs must only be carried out by an after-sales centre authorized by the manufacturer.
Always insist of genuine spare parts.



-- General warnings --

EN

Non-compliance with what has been stated above could compromise the safety of the appliance.

- If you decide not to use the appliance of this type anymore, it is recommended that you make it inoperable by cutting off the mains cord after removing the plug from the mains outlet.

You should also render harmless those parts of the appliance that could be dangerous, especially for children who might use an abandoned appliance as a toy.

- ☞ **Installation must be performed according to the manufacturer's instructions. Incorrect installation could cause damage to person, animals and things, for which the manufacturer cannot be held responsible.**

- To avoid dangerous overheating, it is recommended that you unwind the electrical cord to its entire length and that you use the appliance as recommended in "Precautions".
- Do not leave the appliance connected when not in use. Remove the plug from the mains outlet when the appliance is not used.

- Do not block openings, air intakes, or heat outlets.
- If the electrical cord of this appliance is damaged, it must be replaced by an Authorized Customer Service Centre since specialized tools are necessary.

The device complies with the following directives:



- 89/336 CEE (EMC)
- 2006/95/CE

The manufacturer reserves the right to make changes for regulatory, industrial, commercial or aesthetic reasons.

- Avvertenze d'uso -

Leggere attentamente le avvertenze contenute nelle presenti istruzioni in quanto forniscono importanti indicazioni riguardanti la sicurezza di installazione, d'uso e di manutenzione. Conservare con cura questo libretto per ogni ulteriore consultazione.

- Verificare prima di ogni utilizzo l'integrità meccanica dell'apparecchio. La base motore, la ciotola e la lama non devono presentare rotture o incrinature. La guaina e la spina del cavo di alimentazione non devono evidenziare screpolature o rotture.

Nel caso si verifichi quanto sopra, staccare subito la spina dalla presa di corrente e portare l'apparecchio presso un centro di assistenza tecnica autorizzato per le necessarie verifiche.

- ⚠ **Questo apparecchio non è inteso per essere utilizzato da persone (inclusi i bambini) con ridotte capacità fisiche, sensoriali e mentali, o senza esperienza e istruzione, a meno che non siano sorvegliati o istruiti all'uso da persone responsabili della loro sicurezza.**

- ⚠ **I bambini devono essere sorvegliati perchè non giochino con l'apparecchio.**



- Per la vostra sicurezza, si raccomanda di alimentare l'apparecchio attraverso un interruttore differenziale (RCD) con corrente d'intervento non superiore a 30 mA.
- Non immergere mai la base motore (1) in acqua o in altri liquidi.

- Al termine di ogni utilizzo effettuare un'accurata pulizia di tutte le parti a contatto degli alimenti seguendo i consigli e le indicazioni riportate al capitolo "Pulizia".

- ⚠ **Non introdurre nella ciotola (2) alimenti la cui temperatura superi i 50°C.**
- ⚠ **Non riempire la ciotola (2) oltre i 2/3 della sua capacità.**
- ⚠ **Non introdurre nella ciotola (2) alimenti liquidi o sugosi.**
- ⚠ **Non tritare alimenti duri (caffè, gusci, ossa, etc.) o congelati.**
- ⚠ **Non far funzionare mai l'apparecchio a vuoto.**
- Per evitare di ferirsi non introdurre le dita nella ciotola (2) in prossimità della lama.
- Per togliere residui di alimento utilizzare solo appropriati utensili, **non usare le dita.**
- ⚠ **Dopo aver rilasciato il coperchio (4) attendere che la lama si sia arrestata prima di aprire il coperchio.**
- Per evitare surriscaldamenti dell'apparecchio, non superare per ogni ciclo di lavoro le dosi ed i tempi indicati in tabella. Dopo ogni pausa lasciar raffreddare l'apparecchio per almeno 2 minuti. Dovendo lavorare quantità notevoli alternare periodi di funzionamento con sufficienti pause.
- ⚠ **Dopo ogni utilizzo disinserire sempre la spina dalla presa di corrente.**
- ⚠ **Le lame sono molto taglienti; manipolare con attenzione quando sono estratte dalla ciotola e durante le operazioni di pulizia.**
- ⚠ **Non utilizzare la ciotola (2) nel forno a microonde.**

In caso di problemi sull'apparecchio, contattare i centri di assistenza autorizzati.

Evitare di cercare di riparare l'apparecchio da soli.

Qualunque intervento di riparazione effettuato sull'apparecchio da personale non autorizzato invalida automaticamente la garanzia anche se la sua durata non fosse giunta al termine.



- Caratteristiche -

- | | | |
|---|---|--|
| <ul style="list-style-type: none">- Tensione di alimentazione :- Potenza assorbita : | <p>Vedere la targhetta caratteristiche riportata sul fondo dell'apparecchio</p> | <ul style="list-style-type: none">- Dimensioni apparecchio completo (lxpxh) : .. 16,2x16,2x23,5 cm- Capacità ciotola : carne 250 gr |
|---|---|--|

-- Utilizzo --

Descrizione apparecchio (Fig. A)

- 1) Base motore
- 2) Ciotola
- 3) Gruppo lame
- 4) Coperchio
- 5) Avvolgicavo

Descrizione comandi (Fig. A)

- 6) Pulsanti di avviamento

Utilizzo

- Applicare la ciotola (2) sulla base motore (1) (fig.B).
- Inserire il gruppo lame (3) sul perno di rotazione (1a) assicurandosi che si agganci a scatto (fig. B).

⚠ Le lame (3) sono taglienti, manipolarle con estrema attenzione.

- Introdurre gli alimenti nella ciotola (2) (rispettando le quantità indicate nella tabella "Tempi e quantità").

**⚠ Non introdurre nella ciotola (2) alimenti liquidi o sugosi (esempio: pomodori).
Introdurre nella ciotola (2) gli alimenti tagliati a pezzi non molto grossi.**

- Posizionare il coperchio (4) sulla base motore (1) (fig. C).

- Inserire la spina nella presa di corrente.
- Mettere in funzione l'apparecchio premendo il coperchio (4) con il palmo della mano a piccoli impulsi (fig. D).

 **Se effettuando questa operazione l'apparecchio non si avvia, verificare che eventuali alimenti posizionati tra il coperchio (4) ed il bordo della ciotola (2) non ostacolino lo scorrimento del coperchio (4).**

- Per arrestare l'apparecchio è sufficiente rilasciare il coperchio (4).

 **Un dispositivo di sicurezza arresta quasi istantaneamente il gruppo lame (3). Attendere che siano completamente ferme prima di rimuovere il coperchio (4).**

- Per rimuovere il gruppo lame (3), premere il pulsante centrale (3a) e contemporaneamente sollevare la ciotola (2) (fig. E).

 **Prima di rimuovere il coperchio (4) disinserire SEMPRE la spina dalla presa di corrente.**

Consigli

- Il grado di lavorazione dipende dal tempo di funzionamento.
- Per ottenere un trito fine ed omogeneo procedere ad impulsi e rimuovere, se necessario, l'alimento dalla parete della ciotola e portarlo verso il centro con l'aiuto di una spatola.
- Se dopo un uso prolungato i risultati di tritatura non fossero più soddisfacenti, provvedere alla sostituzione della lama.

Tempi e quantità massima di lavorazione consigliate

Ingredienti	Quantità massima alimento	Tempo massimo di lavorazione	Modalità azionamento
Prezzemolo	20 g	6 sec.	A impulsi
Cipolle	150 g a pezzi	9 sec.	A impulsi
Scalogno	150 g a pezzi	9 sec.	A impulsi
Aglio	60 g a spicchi	5 sec.	A impulsi
Carote crude	150g	5 sec.	A impulsi
Fette biscottate	50 g	5 sec.	A impulsi
Cioccolato a cubetti (1cm)	150g	8/10 sec.	A impulsi
Mandorle	200 g	6 sec.	A impulsi
Nocciole	200 g	12 sec.	A impulsi
Noci	150 g	10 sec.	A impulsi
Gruviera	150 g a cubetti	10 sec.	A impulsi
Uova sode	200 g a pezzi	5 sec.	A impulsi
Carne	250 g a pezzi (solo polpa)	6 sec.	A impulsi

Pulizia

- ⚠️ Prima di effettuare l'operazione di pulizia, disinserire **SEMPRE** la spina dalla presa di corrente.

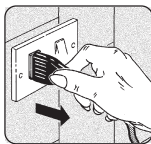

- Per la pulizia della base motore (1) usare un panno umido **evitando l'impiego di detersivi abrasivi.**

- ⚠️ **Non immergere mai la base motore (1) in acqua o altri liquidi.**

- ⚠️ **Non lavare mai la base motore (1) in lavastoviglie (fig. F).**

- La pulizia di tutti i componenti, **ad eccezione della base motore (1)**, può essere effettuata con acqua tiepida e normali detersivi per stoviglie.

Detti componenti, **ad eccezione della base motore (1)**, possono essere lavati in lavastoviglie ad una temperatura non superiore ai 65°C (fig. F).

- Passare la lama (3) sotto un getto molto forte di acqua molto calda (Fig. G), facendo attenzione a non scottarsi e ad assicurarsi che non rimangano tracce di alimento.

- ⚠️ **Si consiglia di utilizzare una spazzola per evitare un diretto contatto.**

- ⚠️ **Le lame (3) sono taglienti, manipolarle con estrema attenzione.**

- La colorazione che potrebbero assumere le parti dell'apparecchio a contatto con gli alimenti (es. arancione, quando si tritano le carote), può essere eliminata utilizzando un panno imbevuto di olio alimentare.

- ⚠️ **Prima di reinserire la spina di alimentazione nella presa di rete assicurarsi che l'apparecchio e tutti i componenti siano completamente asciutti.**

- Al termine dell' utilizzo, dopo aver disinserito il cavo della rete di alimentazione elettrica e dopo aver effettuato le operazioni di pulizia, è possibile riporre l'apparecchio in modo ordinato riavvolgendo il cavo nell'apposita sede posta sotto l'apparecchio (fig. A - pos. 5).

Smaltimento

Questo prodotto è conforme alla Direttiva 2002/96/EC.

Il simbolo del cestino barrato riportato sull'apparecchio indica che il prodotto, alla fine della propria vita utile, dovendo essere trattato



separatamente dai rifiuti domestici, deve essere conferito in un centro di raccolta differenziata per apparecchiature elettriche ed elettroniche oppure riconsegnato al rivenditore al momento dell'acquisto di una nuova apparecchiatura equivalente.

L'utente è responsabile del conferimento dell'apparecchio a fine vita alle appropriate strutture di raccolta, pena le sanzioni previste dalla vigente legislazione sui rifiuti.

L'adeguata raccolta differenziata per l'avvio successivo dell'apparecchio dismesso al riciclaggio, al trattamento e allo smaltimento ambientalmente compatibile contribuisce ad evitare possibili effetti negativi sull'ambiente e sulla salute e favorisce il riciclo dei materiali di cui è composto il prodotto.

Per informazioni più dettagliate inerenti i sistemi di raccolta disponibili, rivolgersi al servizio locale di smaltimento rifiuti, o al negozio in cui è stato effettuato l'acquisto.

I produttori e gli importatori ottemperano alla loro responsabilità per il riciclaggio, il trattamento e lo smaltimento ambientalmente compatibile sia direttamente sia partecipando ad un sistema collettivo.

Si raccomanda di osservare con particolare attenzione le avvertenze evidenziate con il simbolo 

- Leggere attentamente le avvertenze contenute nelle presenti istruzioni in quanto forniscono importanti indicazioni riguardanti la sicurezza di installazione, d'uso e di manutenzione. Conservare con cura questo libretto per ogni ulteriore consultazione.
- Dopo aver tolto l'imballaggio e prima di ogni uso assicurarsi dell'integrità meccanica dell'apparecchio e di tutti i suoi accessori.
In caso di dubbio non utilizzare l'apparecchio e rivolgersi a personale professionalmente qualificato.
- Gli elementi dell'imballaggio (sacchetti in plastica, polistirolo espanso, chiodi, ecc.) non devono essere lasciati alla portata dei bambini in quanto potenziali fonti di pericolo.
- Prima di collegare l'apparecchio accertarsi che i dati targa siano rispondenti a quelli della rete di distribuzione elettrica. La targa è situata sul fondo della base motore.
- In caso di incompatibilità tra la presa e la spina dell'apparecchio fare sostituire la presa con altra di tipo adatto da personale professionalmente qualificato. Quest'ultimo, in particolare, dovrà anche accertare che la sezione dei cavi della presa sia idonea alla potenza assorbita dall'apparecchio. In generale è sconsigliabile l'uso di adattatori, prese multiple e/o prolunghe.

Qualora il loro uso si rendesse indispensabile è necessario utilizzare solamente adattatori semplici o multipli e prolunghe conformi alle vigenti norme di sicurezza, facendo però attenzione a non superare il limite di portata, in valore di corrente, marcato sull'adattatore semplice e sulle prolunghe, e quello di massima potenza marcato sull'adattatore multiplo.

-  **Questo apparecchio dovrà essere destinato solo all'uso per il quale è stato espressamente concepito e cioè per la lavorazione degli alimenti. Ogni altro uso è da considerarsi improprio e quindi pericoloso. Il costruttore non può essere considerato responsabile per eventuali danni derivanti da usi impropri, erronei ed irragionevoli.**
- L'uso di qualsiasi apparecchio elettrico comporta l'osservanza di alcune regole fondamentali.
In particolare:
 - non toccare l'apparecchio con mani bagnate o umide
 - non usare l'apparecchio a piedi nudi
 - non tirare il cavo di alimentazione o l'apparecchio stesso, per staccare la spina dalla presa di corrente
 - non lasciare esposto l'apparecchio ad agenti atmosferici (pioggia, sole, ecc.)

-- Avvertenze generali --

IT

- non permettere che l'apparecchio sia usato da bambini o da incapaci, senza sorveglianza.
 - Prima di effettuare qualsiasi operazione di pulizia o di manutenzione, disinserire l'apparecchio dalla rete di alimentazione elettrica, o staccando la spina, o spegnendo l'interruttore dell'impianto.
 - In caso di guasto e/o di cattivo funzionamento dell'apparecchio, spegnerlo e non manometterlo. Per l'eventuale riparazione rivolgersi solamente ad un centro di assistenza tecnica autorizzato dal costruttore e richiedere l'utilizzo di parti e ricambi originali. Il mancato rispetto di quanto sopra può compromettere la sicurezza dell'apparecchio.
 - Allorchè si decida di non utilizzare più un apparecchio di questo tipo, si raccomanda di renderlo inoperante tagliandone il cavo di alimentazione dopo aver staccato la spina dalla presa di corrente. Si raccomanda, inoltre, di rendere innocue quelle parti dell'apparecchio suscettibili di costituire un pericolo, specialmente per i bambini che potrebbero servirsi dell'apparecchio fuori uso per i propri giochi.
- ☞ **L'installazione deve essere effettuata secondo le istruzioni del costruttore. Una errata installazione può causare danni a persone, animali o cose, nei confronti dei quali il costruttore non può essere considerato responsabile.**
- Per evitare surriscaldamenti pericolosi, si raccomanda di svolgere per tutta la sua lunghezza il cavo di alimentazione e di utilizzare l'apparecchio come consigliato nel paragrafo "Avvertenze d'uso".
 - Non lasciare l'apparecchio inutilmente inserito. Staccare la spina dalla rete di alimentazione quando l'apparecchio non è utilizzato.
 - Non ostruire le aperture o fessure di ventilazione o di smaltimento calore.
 - Se il cavo di alimentazione di questo apparecchio è danneggiato, deve essere sostituito esclusivamente da un centro assistenza tecnica autorizzato dal costruttore, poichè sono necessari utensili speciali.

L'apparecchio risulta conforme alle direttive:

CE • 89/336 CEE (EMC)
• 2006/95/CE

L'azienda produttrice si riserva di apportare ai prodotti, a propria discrezione, ogni opportuna modifica dettata da ragioni normative, industriali, commerciali o estetiche.



Dystrybutor ARDO S.A.

Ul. Żupnicza 17

03-821 Warszawa

POLSKA