



Dystrybutor ARDO S.A.
Ul. Żupnicza 17
03-821 Warszawa
POLSKA

451.59.350.0
Ed. 02/2008



WYCISKARKA DO CYTRUSÓW
СОКОВЫЖИМАЛКА ДЛЯ ЦИТРУСОВЫХ
СОКОДАВИЛЬНИЦЯ
JUICER
SPREMIAGRUMI

SR35



INSTRUKCJA OBSŁUGI
ИНСТРУКЦИИ ПО ЭКСПЛУАТАЦИИ
ІНСТРУКЦІЇ ПО ЕКСПЛУАТАЦІЇ
INSTRUCTION FOR USE
ISTRUZIONI PER L'USO



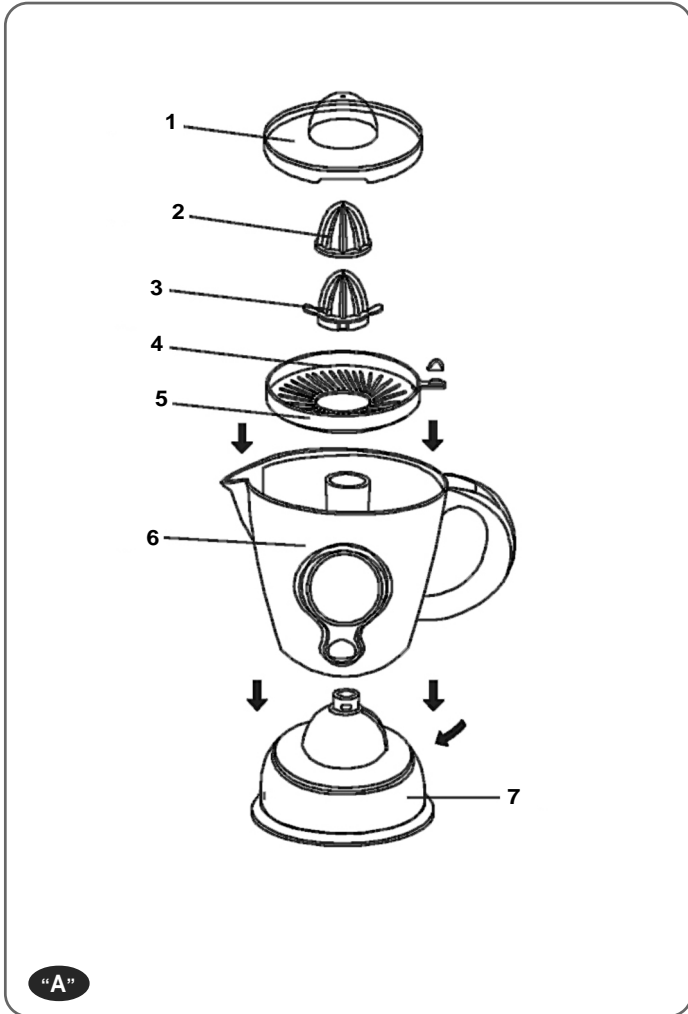

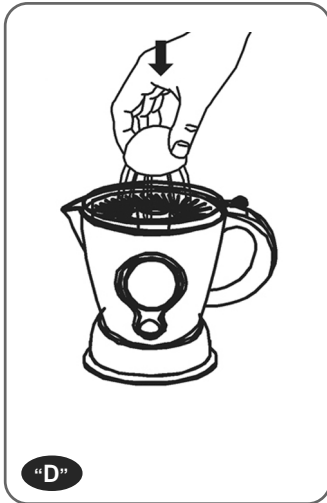
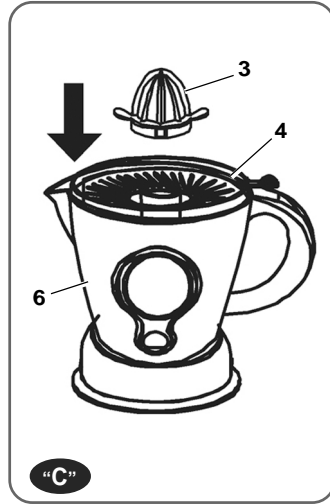
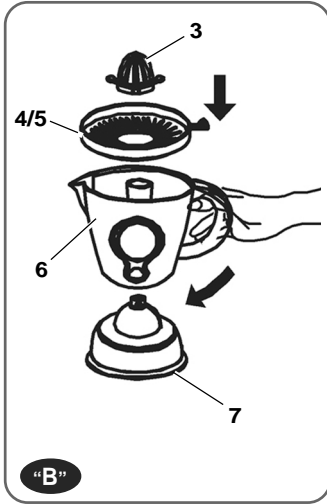

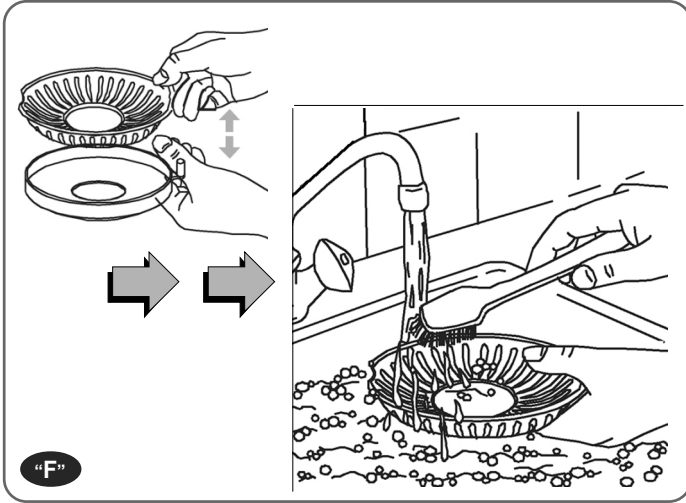

- Uwagi dotyczące użycia -

Prosimy o dokładne zapoznanie się z poniższą instrukcją obsługi, która dostarczy Państwu ważnych informacji dotyczących bezpieczeństwa instalowania, użytkowania i konserwacji. Instrukcje obsługi należy zachować.

- Przed uruchomieniem urządzenia, należy sprawdzić czy jest ono kompletne.

Izolacja lub wtyczka kabla zasilającego nie mogą być popękane lub uszkodzone. W razie wystąpienia w/w problemów, należy zwrócić się do wykwalifikowanego serwisu.

- ⚠ **Urządzenie nie powinno być używane przez osoby (w tym dzieci) niepełnosprawne umysłowo i fizycznie lub nie posiadające doświadczenia i odpowiedniej wiedzy, chyba że zostanie zapewniony należyty dozór.**

- ⚠ **Należy pilnować, aby dzieci nie bawiły się urządzeniem.**



- Dla Państwa bezpieczeństwa zaleca się zasilanie urządzenia poprzez wyłącznik bezpieczeństwa (RCD) z prądem zmiennym, nie przekraczającym 30mA.
- To urządzenie zostało zaprojektowane jedynie do użytku domowego. Producent nie bierze odpowiedzialności za zniszczenia urządzenia wynikające z nieprawidłowego użycia.

- ⚠ **Aby uniknąć ryzyka wstrząsu elektrycznego nie wolno zanurzać urządzenia w wodzie ani innym płynie.**

- Należy unikać kontaktu z ruchomymi częściami.
- Nie wolno używać urządzenia bez przerwy przed długi okres czasu. Silnik może się przegrzać. Praca urządzenia nie może przekraczać 3 minut.
- Użycie części nie zalecanych lub nie kupionych od producenta może spowodować pożar, wstrząs elektryczny lub skażenia.
- Nie wolno pozwolić aby kabel zasilający dotykał gorących powierzchni, wliczając w to kuchenkę.
- Nie wolno pozwolić aby kabel zasilający zwiisał przez krawędź stołu lub lady.
- Nie używać na zewnątrz.
- Używać w warunkach domowych.
- Urządzenie należy odłączyć od sieci elektrycznej kiedy nie jest ono używane, podczas składania i zdejmowania części oraz przed czyszczeniem.



- - Wstęp - -

PL

W razie problemów z urządzeniem, należy zwrócić się do wykwalifikowanego serwisu.

Nie naprawiać urządzenia samodzielnie.

Jakiegolwiek próby naprawy urządzenia przez niewykwalifikowany personel, spowodują automatycznie utratę gwarancji, nawet jeżeli jej okres jeszcze nie upłynął.

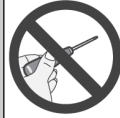

- - Charakterystyka - -

- Napięcie:

Tabliczka znamionowa została umieszczona na urządzeniu.

- Pobór mocy:

Opis urządzenia

(Rys. A)

- 1) Pokrywka
- 2) Duży stożek
- 3) Mały stożek
- 4) Filtr A
- 5) Filtr B
- 6) Dzbanek
- 7) Silnik



PL

-- Użycie --

Przed podłączeniem do prądu elektrycznego

- Należy upewnić się czy zasilanie elektryczne jest takie samo jak to wskazane na urządzeniu.

Użycie

- Położyć sitko (6) na podstawie (7) (Rys. "B").
Przekręcić w stronę ruchu wskazówek zegara aby go poprawnie zamocować. Należy upewnić się, że otwór w sitku znajduje się dokładnie w środku dzbanka.
- Położyć filtr (4) na sitku (6), przekręcić go w lewo i w prawo aby zamocować go w odpowiedniej pozycji.
Następnie położyć mały stożek (3) na drążku zestawu (Rys. "C").
- Podłączyć urządzenie do prądu.
- Przełączyć pomarańczę na pół.
- Delikatnie wcisnąć każdą z połówek spowoduje automatyczny start urządzenia, które będzie obracać się w prawo lub lewo (Rys. "D").

 *Jeżeli pomarańcza jest zbyt duża, użyć dużego stożku.*

- Należy położyć go na małym stożku, 2 otwory znajdujące się na dużym stożku muszą wejść w 2 skrzydełka małego stożku.
- Zdjąć dzbanek z podstawy i już można delektować się wysmienitym sokiem.
- Po zakończonej pracy, urządzenie należy odłączyć od sieci zasilającej.

-- Konserwacja --

Czyszczenie

-  **Przed przystąpieniem do czyszczenia urządzenia, należy ZAWSZE odłączyć urządzenie od sieci zasilającej.**

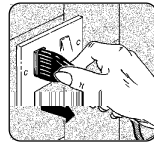

- Po skończonej pracy, urządzenie należy odłączyć od zasilania, zdjąć stożki, filtr i sitko (Rys. "E").

Rączka urządzenia

- Wycierać najpierw wilgotną szmatką, później suchą.

-  **Nigdy nie zanurzać w wodzie ani nie używać środków mogących zarysować powierzchnię.**

CZYSZCZENIE

- Stożki, filtr i sitko powinny być myte wodą z detergentem (Rys. "F"). Dokładnie wypłukać pod wodą.
- Osuszyć szmatką i przechowywać w pudełku.

-  **Przed włożeniem wtyczki do sieci zasilającej, należy upewnić się czy urządzenie oraz jego wszystkie części są dokładnie wysuszone i odpowiednio zamontowane.**

-  **Jeżeli czyszczenie nie jest wykonywane zgodnie z instrukcją, istnieje ryzyko pożaru.**





- - Recykling - -

PL

Recykling

Urządzenie zostało wyprodukowane zgodnie z Dyrektywą 2002/96/EC odnośnie zużytego sprzętu elektrycznego i elektronicznego (WEEE).



Symbol przekreślonego kosza umieszczony na urządzeniu oznacza, że niniejszy produkt nie jest klasyfikowany jako odpad z gospodarstwa domowego. Urządzenie, w celu jego złomowania, należy zdać w odpowiednim punkcie utylizacji odpadów w celu recyklingu komponentów elektrycznych i elektronicznych lub zwrócić producentowi w momencie zakupu nowego urządzenia.

Użytkownik jest zobowiązany dostarczyć zużyte urządzenie do odpowiednich punktów utylizacji lub zbierania, pod karą sankcji przewidzianych przez obowiązujące przepisy dotyczące odpadów.

Odpowiednia zbiórka urządzeń przeznaczonych do recyklingu przyczynia się do niwelowania możliwych negatywnych skutków dla środowiska naturalnego oraz dla zdrowia człowieka i sprzyja przetworzeniu materiałów, z których zrobione jest urządzenie.

Dodatkowe informacje na temat utylizacji, złomowania i recyklingu opisywanego urządzenia można uzyskać w lokalnym urzędzie miasta, w miejskim przedsiębiorstwie utylizacji odpadów lub w sklepie, w którym produkt został zakupiony.



PL

- - Uwagi ogólne - -

Prosimy o dokładne zapoznanie się szczególnie z uwagami oznaczonymi symbolem 

- Prosimy o dokładne zapoznanie się z niniejszą instrukcją obsługi, która dostarczy Państwu ważnych informacji dotyczących bezpieczeństwa instalowania, użytkowania i konserwacji. Instrukcję obsługi należy zachować.
 - Po rozpakowaniu urządzenia, a przed uruchomieniem, należy upewnić się czy jest ono kompletne i czy zawiera wszystkie akcesoria. W razie wątpliwości nie należy używać urządzenia, lecz zwrócić się do wykwalifikowanego serwisu.
 - Zabronione jest pozostawianie elementów opakowania (plastikowych woreczków, styropianu, gwoździ) w zasięgu dzieci, ponieważ stanowią potencjalne zagrożenie.
 - Przed podłączeniem urządzenia do sieci elektrycznej, należy upewnić się, czy napięcie sieciowe odpowiada napięciu podanemu na tabliczce znamionowej, która znajduje się na urządzeniu. Producent nie ponosi odpowiedzialności za ewentualne wypadki spowodowane brakiem uziemienia instalacji elektrycznej.
 - Jedynie wykwalifikowany personel może zastąpić oryginalną wtyczkę inną, w przypadku jej niezgodności z kontaktem elektrycznym. W szczególności powinien on także upewnić się, że wiązka kabli znajdujących się we wtyczce jest odpowiednia do mocy pobieranej przez urządzenie. Generalnie nie zaleca się użycia rozgałęziaczy i przedłużaczy.
- W przypadku gdyby ich użycie okazało się konieczne, należy używać jedynie rozgałęziaczy i przedłużaczy zgodnych z obowiązującymi normami bezpieczeństwa, zwracając uwagę aby nie przekroczyć wartości natężenia przepływu prądu, oznaczonej na przedłużaczu oraz wartości maksymalnej mocy oznaczonej na rozgałęziaczu.
- ✎ **Niniejsze urządzenie jest wyłącznie przeznaczone do wyciskania cytrusów. Jakikolwiek inne użycie jest niewłaściwe i niebezpieczne. Producent nie ponosi odpowiedzialności za ewentualne szkody wynikające z nieodpowiedniego, błędnego, nieprzemyślanego zainstalowania lub użycia urządzenia.**
 - Użytkowanie jakiegokolwiek urządzenia elektrycznego wymaga przestrzegania kilku podstawowych reguł, w szczególności:
 - nie dotykać urządzenia mokrymi lub wilgotnymi rękami
 - nie używać urządzenia boso
 - nie należy ciągnąć za kabel zasilający lub za samo urządzenie w celu odłączenia wtyczki z sieci zasilającej
 - nie wolno wystawiać urządzenia na działanie warunków atmosferycznych (deszcz, słońce etc.)
 - z urządzenia nie powinny korzystać bez nadzoru dzieci ani osoby niepełnosprawne.





-- Uwagi ogólne --

PL

- Przed przystąpieniem do jakichkolwiek czynności konserwacyjnych lub czyszczących, należy odłączyć urządzenie od sieci zasilającej, wyjmując wtyczkę, lub wyłączając urządzenie.
- W przypadku uszkodzenia lub złego funkcjonowania urządzenia, należy je wyłączyć i nie naprawiać na własną rękę. Należy zwrócić się do autoryzowanego serwisu technicznego, wymagając użycia tylko oryginalnych części zamiennych. Nieprzestrzeżenie poniższych instrukcji może wpłynąć na bezpieczeństwo użytkowania urządzenia.
- W razie nie użytkowania urządzenia, zaleca się odłączenie kabla zasilającego od sieci elektrycznej poprzez odłączenie wtyczki. Ponadto, zaleca się zabezpieczenie urządzenia, aby nie stanowiło niebezpieczeństwa przede wszystkim dla dzieci, które mogłyby go używać do zabawy.
- Instalacja musi być wykonywana według zaleceń producenta. Producent nie ponosi odpowiedzialności za ewentualne szkody (ludzi, zwierząt lub rzeczy) wynikające z nieodpowiedniego, błędnego zainstalowania lub użycia urządzenia.
- W celu uniknięcia niebezpiecznych przegrzań urządzenia, zaleca się rozciągnięcie kabla zasilającego na całej jego długości i używanie urządzenia według zaleceń z paragrafu "Uwagi dotyczące odpowiedniego funkcjonowania urządzenia".
- Nie należy zostawiać urządzenia podłączonego do sieci elektrycznej. Należy odłączyć wtyczkę, kiedy urządzenie nie jest używane.
- Nie ograniczać wlotów i szczelin wentylacyjnych lub ujść ciepła.
- W przypadku uszkodzenia kabla zasilającego należy zwrócić się do autoryzowanego serwisu technicznego.

Urządzenie zostało wyprodukowane zgodnie z dyrektywą:

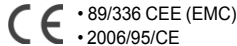

Producent nie ponosi żadnej odpowiedzialności za szkody wynikające z nieścisłości oraz błędów powstałych w druku i zawartych w tej instrukcji obsługi. Zastrzega sobie, również prawo do wprowadzania modyfikacji produktu bez zmian podstawowych cech dotyczących działania i bezpieczeństwa bez wcześniejszego informowania.

Рекомендации и предупреждения



Прочитайте внимательно эти инструкции, которые содержат важные советы по безопасности установки, эксплуатации и обслуживания. Сохраняйте инструкции для дальнейших консультаций.

- Перед каждым использованием проверить механическую целостность прибора.

Шнур питания и вилка также должны быть неповрежденными. В случае обнаружения подобного немедленно выключить вилку из розетки и обратиться в уполномоченный сервисный центр для проверки.

- ⚠ **Эти прибором не должны пользоваться дети, недееспособные лица и т.п. без присмотра**

- ⚠ **Дети не должны играть с прибором!**



- **Для безопасной эксплуатации советуем запитать прибор через дифференциальный переключатель с током срабатывания не выше 30 мА.**
- Прибор предназначен только для использования в домашних условиях.

Производитель не несет ответственности за ущерб, причиненный вследствие ненадлежащего использования прибора, противоречащего данной инструкции.

- ⚠ **Чтобы предотвратить риск поражения электрическим током, не погружайте миксер в воду или в любую другую жидкость.**

- Не дотрагивайтесь до движущихся деталей прибора.
- Не пользуйтесь миксером без перерыва продолжительное время. Это может привести к перегреву мотора. Скорости время работы не должно превышать 3 минут.
- Использование насадок, не входящих в комплектацию или не рекомендованных производителем, может привести к пожару, поражению электрическим током или травмам.
- Следите, чтобы шнур питания не соприкасался с горячей поверхностью, в том числе с плитой.
- Следите, чтобы шнур питания не свисал со стола или с рабочей поверхности.
- Не используйте прибор на улице.
- Прибор предназначен только для использования в домашних условиях.
- Вынимайте вилку из розетки, если прибор не используется, а также перед снятием деталей и перед очисткой.



-- Введение --

RU

В случае поломки прибора обращайтесь в уполномоченный сервисный центр. Не пытайтесь сами отремонтировать прибор. Любое вмешательство или попытка отремонтировать прибор неуполномоченными лицами автоматически приостанавливает гарантийное обслуживание, даже если его срок не истек.



-- Характеристики --

- Мощность:
- Напряжение питания:

Указаны на маркировочной таблице, расположенной на дне прибора

Описание прибора (рис. А)

- 1) Крышка
- 2) Большой конус
- 3) Малый конус
- 4) Фильтр А
- 5) Фильтр В
- 6) Кувшин
- 7) Мотор



RU

- - ЭКСПЛУАТАЦИЯ - -

Перед включением в розетку

- Убедитесь, что характеристики вашей электросети соответствуют данным на силовой рукоятке.

ЭКСПЛУАТАЦИЯ

- 1 Установите поддон (6) внутри кувшина (7) (Рис. "В").
Поверните его, чтобы он встал на место. Проверьте, чтобы отверстие на поддоне совпадало с носиком кувшина.
 - 2 Установите фильтр (4) на поддоне (6), поверните его влево и вправо, чтобы он встал на место.
Установите малый конус (3) на оси внутри кувшина (Рис. "С").
 - 3 Воткните вилку в розетку.
 - 4 Разрежьте апельсин напополам.
 - 5 Слегка прижмите каждую половинку апельсина к конусу. Соковыжималка начнет работать автоматически, поворачиваясь вправо и влево (Рис. "D").
-  Если апельсин очень большой, используйте большой конус (2).
- 6 Наденьте большой конус на малый. В 2 отверстия на большом конусе должны войти 2 язычка, имеющиеся на малом конусе.
 - 7 Снимите кувшин с подставки и наслаждайтесь вкусным соком.
 - 8 После завершения работы выньте вилку из розетки.

- ОБСЛУЖИВАНИЕ -

Чистка

-  **Перед началом чистки ВСЕГДА выключайте вилку из розетки.**

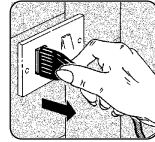

- После окончания работы выньте вилку из розетки, выньте конус, фильтр и поддон (Рис. "E").

Силовая рукоятка

- Протереть влажной тканью и высушить.

-  **Никогда не погружать в воду и не использовать абразивные средства.**

ОЧИСТКА

- Вымойте конусы, фильтр и поддон, используя средство для мытья посуды (Рис. "F"). Тщательно промойте в чистой воде.
- Вытрите их насухо полотенцем и сложите в коробку.

-  **Перед включением вилки в розетку убедиться, что прибор и все его компоненты полностью высушены.**





- - Утилизация - -

RU

Утилизация

Этот прибор спроектирован согласно Директивы 2002 \ 96 \ ЕС



Если вы больше не собираетесь пользоваться вашим прибором или же закончился срок его эксплуатации, нужно обратиться в местные пункты по переработке и утилизации электробытовых приборов

Символ зачеркнутого контейнера для сбора бытовых отходов значит, что ваш прибор нужно сдать в пункт утилизации бытовой техники

Это способствует уменьшению загрязнения окружающей среды и экономии природных материалов, так как некоторые компоненты подобной техники могут быть повторно переработаны.



RU

-- Общая информация --

Рекомендуем соблюдать вышеизложенные положения и предупреждения с целью правильной эксплуатации прибора 

- Для безопасной установки, эксплуатации и обслуживания вашего прибора рекомендуем внимательно прочитать эти советы и предупреждения. Сохраняйте это руководство по эксплуатации для дальнейших консультаций
- После снятия упаковки и перед каждым использованием убедиться в механической целостности прибора и всех его компонентов. В противном случае обратитесь к квалифицированному персоналу
- Элементы упаковки (пластиковые кульки, полистирол, гвозди и т.п.) должны находиться в недоступном для детей месте, так как они являются потенциально опасными
- Перед электроподключением убедиться, что данные этикетки прибора соответствуют характеристикам электросети. Этикетка находится на дне базы мотора
- Если розетка не соответствует вилке прибора, нужно заменить розетку с помощью квалифицированного электрика. Советуем не пользоваться удлинителями, адаптерами и многочисленными розетками. Рекомендуем пользоваться электросетью с эффективным заземлением
- **Этот прибор предназначен только для использования в целях, для которых он был сконструирован, то есть для обработки продуктов питания. Любое иное использование является неуместным, а, следовательно, и опасным. Изготовитель не отвечает за вероятные убытки, вызванные неправильным, ошибочным или неуместным использованием.**
- **Эксплуатация любого электроприбора требует соблюдения некоторых основных правил, а именно :**
 - не трогать прибор мокрыми или влажными руками;
 - не пользоваться прибором босиком;
 - не тянуть за шнур питания или за сам прибор, чтобы выключить вилку из розетки;
 - не оставлять прибор под действие атмосферных явлений (дождь, солнце, т.п.)
 - не разрешать детям и недееспособным лицам пользоваться прибором без присмотра
- Перед чисткой или обслуживанием выключить вилку прибора из розетки электросети
- В случае неудовлетворительной работы и \ или поломки выключить прибор и не ремонтировать его самому.



- - Общая информация - -

RU

Для вероятного ремонта обращайтесь только в уполномоченные сервисные центры.

Следите, чтобы запчасти были оригинальными. Несоблюдение подобных рекомендаций может значительно снизить уровень безопасности прибора

- Если вы больше не пользуетесь прибором советуем сделать его нефункциональным, т.е.: демонтировать шнур питания с вилкой. Также нужно снять некоторые компоненты прибора, которые могут быть потенциально опасными для детей во время их игр

 **Установку \ подключение следует выполнять согласно инструкций изготовителя. Ошибочная установка может вызвать повреждения \ убытки лицам, животным или предметам, за что изготовитель не отвечает**

- Во избежание опасных перегревов советуем размотать шнур питания на всю его длину и пользоваться прибором, как описано в разделе "Рекомендации и предупреждения".
- После каждого использования выключайте вилку из розетки
- Не заставляйте отверстия или прорезы для вентиляции и выхода тепла
- В случае повреждения шнура питания нужно обратиться в уполномоченный сервисный центр для квалифицированной замены

Этот прибор спроектирован согласно следующих директив:

 • 89/336 CEE (EMC)
• 2006/95/CE

Изготовитель с целью совершенствования прибора оставляет за собой право вносить изменения в его конструкцию без предварительного уведомления



UK

-- Вступ --

- Застереження при користуванні-



Прочитайте уважно ці інструкції, що містять важливі рекомендації стосовно безпеки установки, експлуатації та обслуговування. Зберігайте інструкції для подальших консультацій.

- Перед кожним використанням перевірити механічну цілісність приладу.

Шнур живлення та вилка також повинні бути неушкодженими. У разі виявлення подібного негайно вимкнути вилку з розетки та звернутись до уповноваженого сервісного центру для перевірки.

- ⚠ Цим приладом не повинні користуватися діти, недієздатні особи і т.п. без нагляду.

- ⚠ Діти не повинні гратися з приладом!



- Для безпечного використання радимо жити прилад через диференційний перемикач зі струмом спрацювання не вище 30 mA.
- Даний прилад призначений тільки для побутового використання. Не приймається ніяка відповідальність за пошкодження, що випливає з використання, несумісного з інструкціями.

- ⚠ Для захисту від ризику удару електричним струмом не поміщайте РУЧНИЙ МІКСЕР в воду або яку-небудь іншу рідину.

- Уникайте зіткнення з рухомими частинами.
- Не працюйте безперервно міксером надто довго. Двигун може перегрітися. повинен бути менше ніж 3 хвилин.
- Використання пристроїв, не рекомендованих або тих, що не продаються виробником, може призвести до пожежі, ураження електричним струмом або травми.
- Не дозволяйте шнуру дотикатися до гарячих поверхонь, включаючи пічку.
- Не дозволяйте шнуру звисати з краю стола або стійки.
- Не використовуйте назовні приміщення.
- Тільки побутове використання.
- Витягуйте з розетки, коли не використовуєте, перед установкою або зняттям частин і перед очищенням.



-- Вступ --

UK

У випадку поломки приладу звертайтеся до уповноважених сервісних центрів.
Не намагайтеся самі відремонтувати прилад.
Будь-яке втручання або намагання відремонтувати прилад неуповноваженими особами автоматично припиняє гарантійне обслуговування, навіть якщо його строк не закінчився.

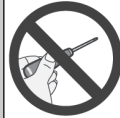

- Характеристики -

- Потужність: Дивіться табличку з характеристиками, яка розташована на дні приладу
- Напруга живлення:

Опис приладу (рис. А)

- 1) Кришка
- 2) Великий конус
- 3) Малий конус
- 4) Фільтр А
- 5) Фільтр В
- 6) Чашка
- 7) Двигун



UK

-- ВИКОРИСТОВУВАННЯ --

Перед тим як увімкнути в розетку

- Переконайтесь, що ваше електричне живлення – таке саме, як показано на силовій рукоятці.

ВИКОРИСТОВУВАННЯ

- 1 Помістіть лоток (6) на комплект (7) (мал. "В").
Поверніть його за годинниковою стрілкою, щоб зафіксувати на місці. Впевніться, що отвір сокодавильниці на лотку повернений до глечика сокодавильниці.
 - 2 Помістіть фільтр (4) на лоток (6), поверніть його вліво і вправо, щоб він став на місце.
Помістіть малий конус (3) на вал комплекту (мал. "С").
 - 3 Увіткніть прилад в розетку.
 - 4 Розріжте апельсин на 2 частини.
 - 5 М'яко натисніть кожну половинку апельсина на конус. Цитрусовий прес автоматично почне роботу поворотом управо і вліво (мал. "D").
-  *Якщо апельсин надто великий, будь ласка, використовуйте великий конус (2).*
- 6 Помістіть великий конус на малий, 2 щілини великого конуса повинні зафіксуватись на 2 крилах малого конуса.
 - 7 Зніміть чашку з бази, тепер ви можете насолоджуватись чудовим соком.
 - 8 Коли закінчите перемішування витягніть прилад з розетки.

- Обслуговування -

Чистка

-  **Перед початком чистки ЗАВЖДИ вимикайте вилку з розетки.**

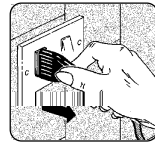

- Коли закінчите користування, витягніть сокодавильницю з розетки, зніміть конус, фільтр і лоток (мал. "Е").

Силова рукоятка

- Протріть вологою тканиною і висушіть.

-  **Ніколи не занурюйте у воду і не використовуйте абразивних речовин.**

ОЧИЩЕННЯ

- Вимийте конуси, фільтр і лоток детергентом (мал. "F").
Повністю промийте водою.
 - Витирайте їх тканиною, зберігайте в коробці.
-  **Перед увімкненням вилки в розетку пересвідчитись, що прилад та всі компоненти повністю висушені.**





-- Утилізація --

UK

Утилізація

Цей прилад спроектовано згідно Директиви 2002 \ 96 \ EC



Якщо ви більше не збираєтесь користуватися вашим приладом або ж закінчився строк його експлуатації, слід звернутись до місцевих пунктів по переробці та утилізації електропобутових приладів.

Символ перекресленого контейнера для збору побутових відходів означає, що ваш прилад потрібно здати до пункту по утилізації побутової техніки.

Це сприяє зменшенню забруднення навколишнього середовища та економії природних матеріалів, так як деякі компоненти подібної техніки можуть бути повторно перероблені.



UK

-- Загальна інформація --

Рекомендуємо дотримуватись вищенаведених положень та застережень з метою правильної експлуатації виробу 

- Для безпечної установки, експлуатації та обслуговування вашого приладу радимо уважно прочитати ці поради і рекомендації. Зберігайте це керівництво по експлуатації для подальших консультацій .
- Після розпакування та перед кожним користуванням пересвідчитись в механічній цілісності приладу та всіх його компонентів . В противному випадку звернутись до кваліфікованого персоналу.
- Елементи упаковки (пластикові кульки, полістирол, цвяхи, тощо) повинні знаходитись в недосяжному для дітей місці, так як вони представляють потенційне джерело небезпеки .
- Перед електропідключенням пересвідчитись, що дані етикетки приладу відповідають характеристикам електромережі. Етикетка знаходиться на дні бази мотора
- Якщо розетка не підходить до вилки приладу, слід замінити розетку з допомогою кваліфікованого електрика. Радимо не користуватися подовжувачами, адаптерами та багаточисленними розетками. Рекомендуємо користуватися електромережею з ефективним заземленням.
- **Цей прилад має використовуватись виключно з тією метою, для якої його спроектували та виробили – для видавлювання соку з цитрусових. Будь - яке інше використання є недоречним, а отже і небезпечним. Виробник не відповідає за вірогідні збитки , спричинені неправильним, помилковим та недоречним використанням.**
- Експлуатація будь-якого електроприладу потребує дотримання деяких основних правил, зокрема:
 - не торкати прилад мокрими або вологими руками;
 - не користуватися приладом босоніж;
 - не тягнути за шнур живлення або за сам прилад, щоб вимкнути вилку з розетки;
 - не залишати прилад під дію атмосферних явищ (дощ, сонце, тощо)
 - не дозволяти дітям та недієздатним особам користуватися приладом без нагляду
- Перед чисткою або обслуговуванням вимкнути вилку приладу з розетки електромережі
- У випадку незадовільної роботи та \ або поломки відключити прилад і не ремонтувати його самому. Для вірогідного ремонту звертатися тільки до уповноважених сервісних центрів.





-- Загальна інформація --

UK

- Слідкуйте, щоб запчастини були оригінальними. Недотримання подібних рекомендацій може зменшити рівень безпеки приладу
- Якщо ви більше не користуєтесь приладом радимо зробити його нефункціональним, тобто , демонтувати шнур живлення з вилкою. Також слід зняти деякі компоненти приладу, що можуть бути потенційно небезпечними для дітей під час їх ігор.
- ☛ **Установку / підключення слід виконувати згідно інструкцій виробника. Помилкова установка може спричинити шкоду / збитки особам, тваринам або речам, за що виробник не відповідає**
- Щоб уникнути небезпечних перенагрівань радимо розмотати шнур живлення на всю його довжину та користуватися приладом як наведено у розділі "Рекомендації та попередження".
- Кожного разу після використання вимикайте вилку з розетки
- Не заставляйте отвори або прорізи для вентиляції та виходу тепла.
- У випадку пошкодження шнура живлення слід звернутися до уповноваженого сервісного центру для кваліфікованої заміни.

Цей виріб спроектовано згідно наступних директив :



• 89/336 CEE (EMC)
• 2006/95/CE

Виробник з метою удосконалення приладу залишає за собою право вносити зміни в його конструкцію без попереднього повідомлення .



EN

-- Introduction --

- Recommendations -



Read these recommendations carefully as they contain important information about safe installation, use, and maintenance. Keep this manual with care for future reference.

- Before using the appliance, make sure it is in perfect working order. Likewise, the electrical plug and sheath should not be cracked or broken.

If the conditions described above are observed, immediately unplug the appliance from mains outlet and take it to an authorized After-Sales Service Centre for necessary checking.

- ⚠ **This appliance is not intended for use by persons (including children) with reduced physical, sensory or mental capabilities, or lack of experience and knowledge, unless they have been given supervision or instruction concerning use of the appliance by a person responsible for their safety.**

- ⚠ **Children should be supervised to ensure that they do not play with the appliance.**



- **For your personal safety, we suggest that you power the appliance by means of a differential switch (RCD), whose operating current does not exceed 30mA.**

- This appliance is designed for domestic use only. No responsibility is accepted for damage result from using non-compatible with the instructions.

- ⚠ **To protect against risk of electrical shock do not put the HAND MIXER in water or any other liquid.**

- Avoid contacting moving parts.
- Do not continuously operate the mixer too long. The motor may overheat. Continuously operate time must be less than 3 minutes.
- The use of attachments not recommended or sold by the manufacturer may cause fire, electric shock or injury.
- Do not let cord contact hot surface, including the stove.
- Do not let cord hang over edge of table or counter.
- Do not use outdoors.
- Household use only.
- Unplug from outlet when not in use, before putting on or taking off parts, and before cleaning.



- - Introduction - -

EN

Should there be problems with the appliance, contact the authorized service center.
Avoid repairing the appliance on your own.
Any repairs carried out on the device by unauthorised personnel will automatically invalidate the warranty, even if it has not reached the expiry date.



- - Technical specifications - -

- Mains Power:
- Power absorption:

See the informational tag with the characteristics located on the bottom of the appliance

Description of the appliance

(Fig. A)

- 1) Cover
- 2) Big cone
- 3) Small cone
- 4) Filter A
- 5) Filter B
- 6) Cup
- 7) Motor

- Operation -

Before plugging in

- Make sure your electricity supply is the same as the one shown on the power handle.

Operation

- 1 Put the tray (6) on the set (7) (Fig. "B").
Turn it clockwise to lock in place. Make sure the Juicer hole on the tray is facing the Juicer jug.
- 2 Put the filter (4) on the tray (6), turn it left and right to make it in position. Put the small cone (3) on the shaft of the set (Fig. "C").
- 3 Plug in the appliance.

- 4 Cut the orange into 2 pieces.
- 5 Press gently each half of the orange on the cone. The citrus press will start operating automatically by turning to the right and the left (Fig. "D").

 *If the orange is too big, please use the big cone.*

- 6 Put the big cone on the small one, the 2 gaps on the big cone must be lock on the 2 wings on the small cone.
- 7 Remove the cup from the base, now you can enjoy the delicious juice.
- 8 Unplug the appliance when you have finished mixing.



EN

-- Maintenance --

Cleaning

- ⚠ **Before cleaning, ALWAYS unplug from the mains outlet.**

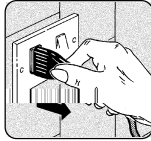

- When finished the using, unplug the Juicer, remove the cone, filter and tray (Fig. "E").

Power handle

- Wipe with a damp cloth, then dry.

- ⚠ **Never immerse in water or use abrasives.**

Cleaning

- Wash the cones, filter and tray with detergent (Fig. "F"). Rinse with water thoroughly.
- Make them dry with cloth, store in the box.

- ⚠ **Before inserting the plug in the mains outlet, ensure that the appliance and all its components are completely dry and correctly assembled.**

- For UK only -

- The wires in the mains lead are coloured in accordance with the following code.
- Blue – NEUTRAL Brown – LIVE.
- If your appliance is fitted with a non-rewireable mains plug which is not suitable for the socket outlets in your home, the plug must be cut off and an appropriate one fitted.

NOTE:

- A plug cut off from a flexible cord will give a shock hazard if inserted in a 13 amp socket elsewhere in the house. To avoid this, it should be disposed of immediately.

- If you are fitting an alternative type of plug then the colours of the wires in the mains lead of the appliance may not correspond with the coloured markings identifying the terminals on your plug.

In this case proceed as follows:

- The wire which is coloured BLUE must be connected to the terminal which is marked with the letter N or coloured BLACK.
- The wire which is coloured BROWN must be connected to the terminal which is marked with the letter L or coloured RED.



-- Maintenance --

EN

NOTE:

- For your additional safety, the appliance has been double insulated and must not be earthed.
- Therefore do not connect either of the wires to the earth terminal of the three pin plug.
- If a 13 amp (BS1363) plug is used a 13 amp (BS 1362) fuse must be fitted either in the plug, adaptor or at the fuse board.

NOTE:

- The fuse cover of a non-rewireable plug must be refitted when changing the fuse. Should the fuse cover become lost, the plug must not be used until the correct replacement fuse cover is obtained from our service department or stockist.

- Disposal -

This produce complies with the Directive 2002/96/EC.



The symbol representing the crossed out trash can on the appliance indicates that the product, at the end of its useful life, must be treated separately from domestic waste. It must be taken to a recycling centre for electrical and electronic appliances or turned in to the point of sale when purchasing a new, equivalent, appliance.

The user is responsible for taking the appliance to the recycling centre at the end of its life, under penalty of the sanctions foreseen by the current legislation on waste handling.

Correct consignment of the no-longer used appliance to a recycling centre for treatment and environmentally compatible elimination contributes to avoiding a negative impact on the environment and public health, and permits recycling of the materials from which the product is made.

For more detailed information regarding the available collection systems, contract the local refuse centre or the store where the product was purchased.

The manufacturer and the importers comply with their responsibility for recycling, treating, and environmentally compatible disposal of waste both directly and in a collective system.



EN

- - General warnings - -

It is recommended that you carefully observe the precautions marked with the  symbol.

- Read these instructions carefully as they contain important information about safe installation, use, and maintenance. Keep this manual with care for future reference.
 - After removing the packaging, and before using the appliance, make sure the appliance and all the accessories are working well. If you have any doubt, do not use the appliance until you consult a professionally qualified electrician.
 - The packing materials (plastic bags, expanded polystyrene, nails, etc) should be kept away from children since they are potential sources of danger.
 - Before connecting the appliance, make sure the line voltage is correct. The tag is located on the bottom of the body of the motor unit.
 - If the plug does not fit into the wall outlet, have the wall outlet replaced with another type by a qualified electrician. He must also check that the cord is suitable for the power absorbed by the appliance.
In general, it is not advisable to use an adaptor, multiple sockets, or an extension cord.
If they are necessary, use only simple or multiple adaptors and extension cords that conform to safety regulations, being careful not to exceed the load limits indicated on the adaptor and the extension cord, and the maximum power indicated on the multiple adaptor.
-  **This appliance must only be used for the purposes it was designed for, i.e. as a citrus-squeezer. Any different use to be considered as improper and therefore dangerous. The manufacturer cannot be held responsible for any damages deriving from improper, awkward and unreasonable uses.**
- The use of any electrical appliance implies observance of certain fundamental rules. In particular:
 - do not touch the appliance with wet or damp hands
 - do not use the appliance with bare feet
 - do not pull on the electrical cord or the appliance to pull the plug out of the mains outlet
 - do not leave the appliance exposed to atmospheric conditions (rain, sun, etc.)
 - do not allow the appliance to be used by children or disabled persons without surveillance.
 - Before performing any cleaning or maintenance operation, disconnect the appliance from the mains outlet by removing the plug from the socket or by switching off the electrical installation.
 - If the appliance breaks down or functions improperly, shut it off and do not tamper with it.
Repairs must only be carried out by an after-sales centre authorized by the manufacturer. Always insist of genuine spare parts.



-- General warnings --

EN

- Non-compliance with what has been stated above could compromise the safety of the appliance.
- If you decide not to use the appliance of this type anymore, it is recommended that you make it inoperable by cutting off the mains cord after removing the plug from the mains outlet. You should also render harmless those parts of the appliance that could be dangerous, especially for children who might use an abandoned appliance as a toy.
 - + **Installation must be performed according to the manufacturer's instructions. Incorrect installation could cause damage to person, animals and things, for which the manufacturer cannot be held responsible.**
 - To avoid dangerous overheating, it is recommended that you unwind the electrical cord to its entire length and that you use the appliance as recommended in "Precautions".
 - Do not leave the appliance connected when not in use. Remove the plug from the mains outlet when the appliance is not used.
 - Do not block openings, air intakes, or heat outlets.
 - If the electrical cord of this appliance is damaged, it must be replaced by an Authorized Customer Service Centre since specialized tools are necessary.

The device complies with the following directives:

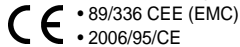

The manufacturer reserves the right to make changes for regulatory, industrial, commercial or aesthetic reasons.



IT

-- Introduzione --**- Avvertenze d'uso -**

Leggere attentamente le avvertenze contenute nelle presenti istruzioni in quanto forniscono importanti indicazioni riguardanti la sicurezza di installazione, d'uso e di manutenzione. Conservare con cura questo libretto per ogni ulteriore consultazione.

- Verificare prima di ogni utilizzo l'integrità meccanica dell'apparecchio.

La guaina e la spina del cavo di alimentazione non devono evidenziare screpolature o rotture.

Nel caso si verifichi quanto sopra, staccare subito la spina dalla presa di corrente e portare l'apparecchio presso un centro di assistenza tecnica autorizzato per le necessarie verifiche.

- ⚠ **Questo apparecchio non è inteso per essere utilizzato da persone (inclusi i bambini) con ridotte capacità fisiche, sensoriali e mentali, o senza esperienza e istruzione, a meno che non siano sorvegliati o istruiti all'uso da persone responsabili della loro sicurezza.**

- ⚠ **I bambini devono essere sorvegliati perché non giochino con l'apparecchio.**



- **Per la vostra sicurezza, si raccomanda di alimentare l'apparecchio attraverso un interruttore differenziale (RDC) con corrente d'intervento non superiore a 30 mA**

- Questo apparecchio è stato progettato solo per uso domestico. Nessuna responsabilità può essere imputata per un utilizzo improprio o non conforme con le istruzioni fornite.

- ⚠ **Per proteggere dal rischio di scossa elettrica non immergere mai l'apparecchio in acqua o in altri liquidi.**

- Evitare il contatto con le parti in movimento.
- Non far funzionare in continuo l'apparecchio per un tempo troppo lungo. Il motore si potrebbe surriscaldare. Non far funzionare l'apparecchio in continuo per più di 3 minuti.
- L'uso di accessori non suggeriti o non venduti dal produttore può provocare surriscaldamento dell'apparecchio, shock elettrico o ferite.
- Non lasciare il cavo di alimentazione a contatto con superfici calde, compreso il fornello.
- Non lasciar pendere il cavo di alimentazione dal tavolo o dal banco di lavoro.
- Non utilizzare l'apparecchio all'aperto.
- Impiegare l'apparecchio solo per uso domestico.
- Scollegare elettricamente l'apparecchio quando è in uso, prima di posizionare o rimuovere le parti e prima di procedere alla sua pulizia.



-- Introduzione --

IT

In caso di problemi sull'apparecchio, contattare i centri di assistenza autorizzati.

Evitare di cercare di riparare l'apparecchio da soli.

Qualunque intervento di riparazione effettuato sull'apparecchio da personale non autorizzato invalida automaticamente la garanzia anche se la sua durata non fosse giunta al termine.



- Caratteristiche -

- Tensione di alimentazione:
- Potenza assorbita:

Vedere la targhetta caratteristiche riportata sul fondo dell'apparecchio

Descrizione apparecchio (Fig. A)

- 1) Coperchio
- 2) Cono "grande"
- 3) Cono "standard" (piccolo)
- 4) Filtro A
- 5) Filtro B
- 6) Bicchiere
- 7) Corpo motore



IT

-- Utilizzo --

Prima di collegare elettricamente l'apparecchio

- Assicurarsi che la tensione di rete corrisponda con quanto riportato sulla targa dati dell'apparecchio (posizionata sul corpo motore).

Utilizzo

- 1 Posizionare il bicchiere (6) sul corpo motore (7) (Fig. "B"). Ruotare il bicchiere in senso orario per bloccarlo in posizione. Assicurarsi che il foro sul bicchiere si inserisca sul fermo motore.
- 2 Posizionare il filtro (4) nel bicchiere (6) e ruotarlo verso destra e sinistra fino a collocarlo nella posizione corretta. Posizionare il cono piccolo (3) sull'apparecchio (Fig. "C").
- 3 Collegare elettricamente l'apparecchio.
- 4 Tagliare l'arancia in due metà.
- 5 Premere delicatamente ogni metà dell'arancia sul cono; l'apparecchio si avvia ed il cono ruota automaticamente in senso orario o antiorario (Fig. "D").

 Se l'arancia è particolarmente grossa utilizzare il cono grande (2).

- 6 Posizionare il cono grande (2) su quello piccolo (3); le due sedi presenti sul cono grande devono appoggiarsi sulle due palette del cono piccolo.
- 7 Rimuovere il bicchiere dalla base motore; ora si può gustare una deliziosa spremuta.
- 8 Scollegare elettricamente l'apparecchio dopo l'uso.

- Manutenzione -

Pulizia

- ⚠ **Prima di effettuare l'operazione di pulizia, disinserire SEMPRE la spina dalla presa di corrente.**

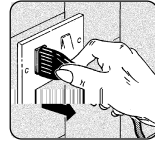

- Al termine dell'utilizzo scollegare elettricamente l'apparecchio quindi rimuovere il cono, il filtro e il bicchiere dal corpo motore (Fig. "E").

Corpo motore

- Pulire con un panno umido quindi asciugare.

- ⚠ **Non immergere il corpo motore in acqua o altri liquidi nè usare detersivi o materiali abrasivi.**

Pulizia

- Lavare i coni, i filtri e il bicchiere con acqua e detergente per stoviglie (Fig. "F"). Risciacquare abbondantemente con acqua.
- Asciugarli con un panno quindi riporli nella scatola.

- ⚠ **Prima di reinserire la spina di alimentazione nella presa di rete assicurarsi che l'apparecchio e tutti i componenti siano completamente asciutti e correttamente montati.**



-- Smaltimento --

IT

Smaltimento

Questo prodotto è conforme alla Direttiva 2002/96/EC.



Il simbolo del cestino barrato riportato sull'apparecchio indica che il prodotto, alla fine della propria vita utile, dovendo essere trattato separatamente dai rifiuti domestici, deve essere conferito in un centro di raccolta differenziata per apparecchiature elettriche ed elettroniche oppure riconsegnato al rivenditore al momento dell'acquisto di una nuova apparecchiatura equivalente.

L'utente è responsabile del conferimento dell'apparecchio a fine vita alle appropriate strutture di raccolta, pena le sanzioni previste dalla vigente legislazione sui rifiuti. L'adeguata raccolta differenziata per l'avvio successivo dell'apparecchio dismesso al riciclaggio, al trattamento e allo smaltimento ambientalmente compatibile contribuisce ad evitare possibili effetti negativi sull'ambiente e sulla salute e favorisce il riciclo dei materiali di cui è composto il prodotto.

Per informazioni più dettagliate inerenti i sistemi di raccolta disponibili, rivolgersi al servizio locale di smaltimento rifiuti, o al negozio in cui è stato effettuato l'acquisto.

I produttori e gli importatori ottemperano alla loro responsabilità per il riciclaggio, il trattamento e lo smaltimento ambientalmente compatibile sia direttamente sia partecipando ad un sistema collettivo.



IT

-- Avvertenze generali --

Si raccomanda di osservare con particolare attenzione le avvertenze evidenziate con il simbolo 

- Leggere attentamente le avvertenze contenute nelle presenti istruzioni in quanto forniscono importanti indicazioni riguardanti la sicurezza di installazione, d'uso e di manutenzione.
Conservare con cura questo libretto per ogni ulteriore consultazione.
 - Dopo aver tolto l'imballaggio e prima di ogni uso assicurarsi dell'integrità meccanica dell'apparecchio e di tutti i suoi accessori. In caso di dubbio non utilizzare l'apparecchio e rivolgersi a personale professionalmente qualificato.
 - Gli elementi dell'imballaggio (sacchetti in plastica, polistirolo espanso, chiodi, ecc.) non devono essere lasciati alla portata dei bambini in quanto potenziali fonti di pericolo.
 - Prima di collegare l'apparecchio accertarsi che i dati targa siano rispondenti a quelli della rete di distribuzione elettrica. La targa è situata sul fondo della base motore.
 - In caso di incompatibilità tra la presa e la spina dell'apparecchio fare sostituire la presa con altra di tipo adatto da personale professionalmente qualificato. Quest'ultimo, in particolare, dovrà anche accertare che la sezione dei cavi della presa sia idonea alla potenza assorbita dall'apparecchio.
In generale è sconsigliabile l'uso di adattatori, prese multiple e/o prolunghie.
- Qualora il loro uso si rendesse indispensabile è necessario utilizzare solamente adattatori semplici o multipli e prolunghie conformi alle vigenti norme di sicurezza, facendo però attenzione a non superare il limite di portata, in valore di corrente, marcato sull'adattatore semplice e sulle prolunghie, e quello di massima potenza marcato sull'adattatore multiplo.
- ☞ **Questo apparecchio dovrà essere destinato solo all'uso per il quale è stato espressamente concepito e cioè per spremere agrumi. Ogni altro uso è da considerarsi improprio e quindi pericoloso. Il costruttore non può essere considerato responsabile per eventuali danni derivanti da usi impropri, erronei ed irragionevoli.**
 - L'uso di qualsiasi apparecchio elettrico comporta l'osservanza di alcune regole fondamentali. In particolare:
 - non toccare l'apparecchio con mani bagnate o umide
 - non usare l'apparecchio a piedi nudi
 - non tirare il cavo di alimentazione o l'apparecchio stesso, per staccare la spina dalla presa di corrente
 - non lasciare esposto l'apparecchio ad agenti atmosferici (pioggia, sole, ecc.)
 - non permettere che l'apparecchio sia usato da bambini o da incapaci, senza sorveglianza.





-- Avvertenze generali --

IT

- Prima di effettuare qualsiasi operazione di pulizia o di manutenzione, disinserire l'apparecchio dalla rete di alimentazione elettrica, o staccando la spina, o spegnendo l'interruttore dell'impianto.
 - In caso di guasto e/o di cattivo funzionamento dell'apparecchio, spegnerlo e non manometterlo. Per l'eventuale riparazione rivolgersi solamente ad un centro di assistenza tecnica autorizzato dal costruttore e richiedere l'utilizzo di parti e ricambi originali. Il mancato rispetto di quanto sopra può compromettere la sicurezza dell'apparecchio.
 - Allorché si decida di non utilizzare più un apparecchio di questo tipo, si raccomanda di renderlo inoperante tagliandone il cavo di alimentazione dopo aver staccato la spina dalla presa di corrente. Si raccomanda, inoltre, di rendere innocue quelle parti dell'apparecchio suscettibili di costituire un pericolo, specialmente per i bambini che potrebbero servirsi dell'apparecchio fuori uso per i propri giochi.
- L'installazione deve essere effettuata secondo le istruzioni del costruttore. Una errata installazione può causare danni a persone, animali o cose, nei confronti dei quali il costruttore non può essere considerato responsabile.**
- Per evitare surriscaldamenti pericolosi, si raccomanda di svolgere per tutta la sua lunghezza il cavo di alimentazione e di utilizzare l'apparecchio come consigliato nel paragrafo "Avvertenze d'uso".
 - Non lasciare l'apparecchio inutilmente inserito. Staccare la spina dalla rete di alimentazione quando l'apparecchio non è utilizzato.
 - Non ostruire le aperture o fessure di ventilazione o di smaltimento calore.
 - Se il cavo di alimentazione di questo apparecchio è danneggiato, deve essere sostituito esclusivamente da un centro assistenza tecnica autorizzato dal costruttore, poiché sono necessari utensili speciali.

L'apparecchio risulta conforme alle direttive:



- 89/336 CEE (EMC)
- 2006/95/CE

L'azienda produttrice si riserva di apportare ai prodotti, a propria discrezione, ogni opportuna modifica dettata da ragioni normative, industriali, commerciali o estetiche.